



GUIDE DU PRO



IPEX
par aliaxis

S Y S T È M E S É L É C T R I Q U E S

Conduit et Raccords rigides en PVC Scepter^{MD}

Scepter^{MD} JBox^{MC} La nouvelle génération de boîtes de jonction

EPR Conduit de réparation

Sceptalight^{MC} : Appareils d'éclairage non métalliques

Cor-Line^{MD} TENM et raccords Kwikon^{MD} électriques non-métalliques

INEXO^{MC} A boîte FIB

Super Duct^{MD} Conduit pour communications et services publics

MonoBloc^{MD} Support séparateur

SceptaCon^{MC} Systèmes de chemins de câbles sans tranchée

FiberTel^{MD} Conduit interne PEHD

DÉSIGNATION DE GENRE	UL UNDERWRITERS LABORATORIES INC (UL 50 AND UL 508)
1	Pour usage à l'intérieur, principalement pour mettre les équipements protégés à l'abri de tout contact et assurer une protection contre la saleté qui se dépose, mais en quantités limitées
2	Pour usage à l'intérieur, principalement pour assurer une certaine protection contre l'eau ou la poussière qui tombent, mais en quantités limitées.
3	Pour usage à l'extérieur, principalement pour assurer une certaine protection contre la pluie chassée par le vent; non affectés par la formation d'une couche de glace.
4	Pour usage à l'intérieur ou à l'extérieur, principalement pour assurer une certaine protection contre la pluie, les éclaboussures d'eau, ainsi que les jets d'eau; non affectés par la formation d'une couche de glace.
4X	Pour usage à l'intérieur ou à l'extérieur, principalement pour assurer une certaine protection contre la pluie, les éclaboussures d'eau, ainsi que les jets d'eau; non affectés par la formation d'une couche de glace. Anticorrosion.
6P	Pour usage à l'intérieur ou à l'extérieur, principalement pour assurer une certaine protection contre les jets d'eau, les entrées d'eau en cas d'immersion prolongée à faible profondeur; non affectés par la formation d'une couche de glace.
12	Pour usage à l'intérieur principalement pour assurer une certaine protection contre la poussière, la saleté, les fibres en suspension dans l'air, l'eau qui dégoutte et la condensation externe des liquides non corrosifs.
13	Pour usage à l'intérieur principalement pour assurer une certaine protection contre la charpie, les infiltrations de poussière, la condensation externe, ainsi que l'eau, l'huile et les liquides de refroidissement non corrosifs pulvérisés.

Underwriters Laboratories Inc. et sont tirés des normes suivantes : UL 50, "Standard for safety for Cabinets and Boxes", copyright 1988 et UL 508, "Industrial Control Equipment", copyright 1994, publiées par Underwriters Laboratories Inc.

Underwriters Laboratories Inc. (UL) ne devra aucunement être tenu responsable devant quiconque de l'utilisation d'une norme UL par qui que ce soit. UL n'assumera aucune obligation ni responsabilité à l'égard des dommages, comprenant les dommages indirects, résultant, directement ou indirectement, de l'usage, interprétation ou indication en référence, d'une norme UL.

Introduction	2
Utilisations	3
Avantages	4
Conduit rigide en PVC Scepter ^{MD}	7
Installation	8
Dilatation et contraction	10
Dimensions des conduits	15
Raccords rigides en PVC Scepter ^{MD}	19
Raccords	20
Plaques	37
Couvercles étanches	39
Boîtes	41
Boîtier encastré	43
Plaques couvercles	45
Boîtes de jonction standard	46
Apprêts et colles à solvant pour conduits	47
Scepter ^{MD} Jbox TM	49
Outil et ensemble de réparation	54
Trousses EPR	54
Adaptateurs pour trousse EPR	54
Sceptalight ^{MC} : Appareils d'éclairage non métalliques	55
DEL	57
Fluorescents Compacts	58
Incandescent	59
Accessoires et pièces	62
Options	63
Cor-Line ^{MD} TENM et raccords Kwikon ^{MD}	65
Tuyau Cor-Line	68
Dimensions	68
Manchon et connecteur Kwikon	69
Boîtiers de dalle Kwikon	73
INEXO ^{MD}	75
Super Duct ^{MD}	77
Avantages/Données techniques	78
Installation	79
Tuyau	84
Raccords	85
Support séparateurs verrouillage vertical	90
Support séparateur Monobloc ^{MD}	92
Systèmes de chemins de câbles SceptaCon ^{MC} ...	95
FiberTel ^{MD} conduits innerduct en PEHD	97



Le Guide du Pro fournit de l'information détaillée sur les systèmes en PVC - du matériel de base, aux caractéristiques d'installation du produit fini. Écrit à l'intention de l'ingénieur, de l'entrepreneur et du distributeur, il est basé sur les résultats d'essais de laboratoire et des années d'expérience d'IPEX dans ce champ d'activité.

Chez IPEX, nous extrudons les conduits en PVC et moulons des raccords depuis 1951. Nous formulons nos propres composés, maintenons un contrôle de la qualité sévère durant la production, et offrons les lignes de produits électriques non-métalliques les plus complètes en Amérique du Nord.

Plus important encore, notre engagement envers nos clients se prolonge au-delà de la vente. Un contrôle de la qualité et un suivi consciencieux sur le chantier de construction ont valu à IPEX une réputation d'excellence pour la qualité de ses produits et son service.

Les ingénieurs, électriciens, entrepreneurs, prescripteurs et utilisateurs ont réalisé les avantages du PVC depuis des années. Aujourd'hui, les systèmes électriques IPEX comprennent les conduits et raccords Scepter^{MD} en PVC, Cor-Line^{MD} TEMN, les gaines intérieures FiberTel^{MD} en polyéthylène haute densité, les boîtes ICF INEXO^{MD}, les raccords Kwikon^{MD} TEMN, les blocs d'espacement Monobloc^{MD}, les chemins de câbles pour installation sans tranchée SceptaCon^{MC}, les appareils d'éclairage non métalliques Sceptalight^{MC} et les conduits pour câbles de puissance et de communications Super Duct^{MD}. Ces marques représentent le choix numéro un dans les domaines de l'alimentation électrique et de la transmission de données, ainsi que des communications. Qu'ils soient exposés, dissimulés dans des murs, encastrés dans du béton ou enterrés directement, les produits électriques IPEX ont la préférence des utilisateurs lorsqu'il s'agit d'un usage à long terme.

Lorsque vous spécifiez les «Produits électriques Scepter» par leur nom, vous pouvez être assuré de notre engagement pour l'excellence.

Utilisation

Les systèmes de tuyauteries IPEX sont utilisés dans les secteurs industriel, commercial et résidentiel tels que:

- Services publics
- Câbles
- Communications
- Éclairage des rues et autoroutes
- Utilisations résidentielles
- Stations de traitement d'eau
- Aéroports
- Métros
- Usines de traitement des eaux usées
- Industries des pâtes et papiers
- Stationnements
- Lave-autos
- Piscicultures
- Marinas
- Agriculture, laiteries, porcheries, étables, basses-cours, etc.
- Ponts et tunnels
- Usines alimentaires
- Acières
- Mines



Épargne temps et argent

À l'opposé du métal, les produits en PVC réduisent de deux tiers les frais de transport et de main-d'oeuvre reliés à leur installation. Pourquoi? Parce que ces conduits sont faciles à manipuler et à entreposer. De plus, on peut facilement les raccorder et les couper sans avoir recours à des étaux, des coupe-tuyaux, de l'équipement de filetage et des alésoirs associés aux conduits de métal.

Léger

Les conduits rigides en PVC Scepter sont deux fois plus légers que les conduits en aluminium et représentent un sixième du poids des conduits en acier. Par conséquent, la manipulation et l'installation sont plus simples et plus rapides, ce qui réduit les coûts de main-d'oeuvre.

Résistance à la lumière solaire

La règle 2-130 du Code canadien de l'électricité 2011 a comme objectif d'assurer que les chemins de câbles non métalliques entièrement fermés soient adéquatement protégés contre les effets nuisibles d'une exposition directe aux rayons UV. Les chemins de câbles électriques non métalliques marqués pour de telles applications peuvent s'installer et s'utiliser directement exposés aux rayons solaires. Le conduit en PVC rigide Scepter, qui satisfait aux critères de résistance à la lumière solaire, est approuvé à cet effet et marqué en conséquence.

Raccordement simple

Pour joindre les conduits en PVC Scepter, il suffit simplement d'utiliser la colle à solvant. Les machines à fileter, les étaux et les coupe-tuyaux ne sont ainsi plus nécessaires. On utilise plutôt une scie à métaux ou une égoïne.

Robuste

Même à basses températures, les conduits en PVC offrent une résistance élevée autant aux chocs qu'à la traction. Ils surpassent les exigences de toutes les normes CSA et UL.

Conduit rigide en PVC Scepter		Impact selon CSA		Impact selon UL	
Dia. (po)	Dia. (mm)	à -29°F (-34°C)		à 72°F (23°C)	
1/2	12	8,9 lb.pi	(12 joules)	50 lb.pi	(68 joules)
3/4	20	8,9 lb.pi	(12 joules)	80 lb.pi	(109 joules)
1	25	8,9 lb.pi	(12 joules)	100 lb.pi	(136 joules)
1 1/4	32	8,9 lb.pi	(12 joules)	120 lb.pi	(163 joules)
1 1/2	40	8,9 lb.pi	(12 joules)	150 lb.pi	(204 joules)
2	50	8,9 lb.pi	(12 joules)	190 lb.pi	(258 joules)
2 1/2	65	8,9 lb.pi	(12 joules)	210 lb.pi	(285 joules)
3 - 6	75 - 150	8,9 lb.pi	(12 joules)	220 lb.pi	(298 joules)

Tirage aisé des fils

La surface interne exceptionnellement lisse du PVC réduit considérablement la friction qui se produit durant le tirage des conducteurs ou des fils à travers de longues canalisations et ce, même dans les angles de 90°. On recommande d'utiliser une grosse corde de tirage et un lubrifiant pour tirage de fils.

À l'épreuve de la corrosion

Le PVC résiste aux dommages causés par les sols naturellement corrosifs, de même qu'à la corrosion électrochimique et galvanique. Cette caractéristique réduit les coûts d'entretien et augmente la durée de vie du conduit.

Non conducteur

Le conduit rigide et les raccords en PVC Scepter ne provoquent pas d'étincellement et sont non conducteurs, éliminant ainsi une mise à la terre involontaire d'un conducteur dénudé en contact avec le conduit. En utilisant un conducteur distinct, on obtient une mise à la terre complète et positive de tout le système.

Résistance aux agents chimiques

Une des caractéristiques du PVC est sa résistance aux agents chimiques. Il résiste aux attaques des acides, des alcalis, des solutions salines et de plusieurs autres types d'agents chimiques. Pour plus d'informations concernant le PVC et sa résistance aux agents chimiques, voir le «Guide de résistance chimique» IPEX.

Longue durée de vie

Après plusieurs années d'exposition directe à la lumière du soleil, à la chaleur et aux intempéries, le conduit en PVC conserve ses propriétés initiales. De plus, la résistance à la moisissure, aux bactéries, aux rongeurs, aux termites et aux agents de corrosion assure une longue durée de vie sans défauts aux conduits en PVC conçus pour des installations extérieures.

Résistance au feu

En tant que matériau de construction, le PVC offre d'excellentes caractéristiques de résistance au feu. Le PVC ne brûle pas, à moins qu'une source de flamme extérieure ne soit appliquée et ne continue pas à brûler une fois la source de la flamme retirée. Le PVC a une température de point d'éclair de 8454 °C (850 °F).

Étanche au béton

Le conduit rigide et les raccords en PVC sont conçus pour être étanches au béton fraîchement coulé et ce, dans toutes les conditions atmosphériques.



Résistant au feu

Le composé de PVC de IPEX utilisé dans la fabrication des produits Scepter est autoextinguible et ne peut favoriser la propagation d'un incendie en l'absence de flamme. Des échantillons prélevés sur les lieux d'un incendie ont montré que la surface extérieure du conduit était boursouflée et carbonisée mais l'intérieur était intact. De plus, les conducteurs intacts ont été retirés et réinstallés dans un nouveau conduit.

Ses caractéristiques ignifuges ont été mises à l'essai selon CAN ULC S102.2 comme suit :

Approuvé FT-4

Le conduit rigide en PVC Scepter est conforme à l'essai à la flamme verticale FT-4 permettant ainsi sa pose dans les bâtiments de construction incombustible et ceci tel que stipulé à l'article 3.1.5.20 au Code national du bâtiment. Cet article se lit comme suit:

1.) Moyennant le respect des limites sur le diamètre des éléments qui passent à travers des cloisons coupe-feu, tel que stipulé dans la phrase 3.1.9.3. (2), à l'intérieur d'un compartiment résistant au feu dans un bâtiment devant être de construction incombustible, des chemins de câbles non métalliques entièrement fermés, dont le diamètre extérieur ne dépasse pas 175 mm ou dont la section droite rectangulaire est

équivalente, peuvent recevoir des câbles à fibres optiques et des fils et câbles électriques, à condition que la partie verticale carbonisée des chemins de câbles ne dépasse pas 1,5 m lors d'un essai à la flamme verticale (FT-4) - conduit ou tuyau sur chemin de câbles dans la clause 6.16 de la norme CSA C22.2 n° 211.0, intitulée « General Requirements and Methods of Testing for Nonmetallic Conduit ».

Installation souterraine

Le PVC convient bien aux installations souterraines et n'exige aucune protection supplémentaire s'il est installé conformément au Code canadien de l'électricité et aux règlements des autorités locales responsables de l'inspection. À cet effet, l'excavation de la tranchée et le remblayage doivent être effectués selon les règles de l'art.

Source d'approvisionnement unique

IPEX offre une gamme complète de raccords et d'accessoires en PVC. Par conséquent, il est possible de spécifier un seul fabricant pour tous les éléments d'un système.

Assurance de la qualité

En plus de nos normes sévères de contrôle de la qualité, les produits électriques IPEX sont certifiés CSA et UL.



Cette section couvre de façon exhaustive la conception et l'installation du tuyau et des raccords rigides en PVC Scepter. Toujours consulter les autorités qui ont juridiction pour des procédures d'installations spécifiques.



CSA C22.2 No. 211.2
CSA C22.2 No. 211.0
FT-4 pour 1/2" à 6"



NEMA TC-2
Descriptif du corps des ingénieurs
CE 303:01
Inscrite aux descriptifs militaires et
fédéral
WC 1094A

Collier de fixation

Grâce à la légèreté du PVC, des colliers de fixation plus légers que ceux servant à supporter les conduits métalliques sont utilisés. Cependant, les colliers ou supports ne doivent pas être fixés trop fermement afin de permettre un mouvement linéaire du conduit. Selon le Code canadien de l'électricité, l'espacement maximum du support est le suivant:

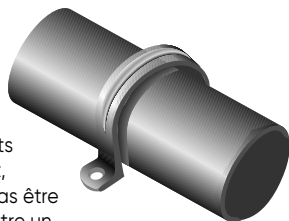

Espacement du support pour le conduit rigide en PVC

Diamètre nominal		Espacement maximal des colliers	
pouces	mm	pieds	mètres
1/2	12	2 1/2	0,75
3/4	20	2 1/2	0,75
1	25	2 1/2	0,75
1 1/4	32	4	1,2
1 1/2	40	4	1,2
2	50	5	1,5
2 1/2	65	6	1,8
3	75	6	1,8
3 1/2	90	7	2,1
4	100	7	2,1
5	125	7	2,1
6	150	8	2,5

Température de fonctionnement maximale

Selon le Code canadien de l'électricité (CCE) et le Code de l'électricité du Québec, le PVC peut être utilisé à une température maximale de 75° C (167°F).

Coupe

On peut facilement couper sur le chantier les conduits en PVC Scepter en utilisant une scie à métaux ou une égoïne. Pour les conduits de diamètre plus grand, nous recommandons d'utiliser une boîte à onglets pour une coupe à angle droit.

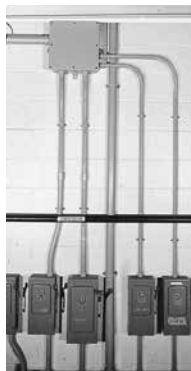

Assemblage à l'aide de la colle à solvant

Une fois que le conduit Scepter est coupé, retirer avec un couteau les bords tranchants ou les ébarbures à l'intérieur du conduit. Bien nettoyer l'extrémité extérieure du conduit et l'intérieur du raccord avec du dissolvant IPEX. Appliquer ensuite une quantité généreuse de colle à solvant sur les deux surfaces, puis faire glisser les pièces l'une dans l'autre en tournant un quart de tour pour s'assurer que la colle à solvant est bien étendue sur toute la surface. Tenir les deux bouts ensemble pendant quelques secondes jusqu'à ce que les deux pièces soient bien collées.

Normalement, l'adhérence est assez solide pour que l'on puisse installer le conduit immédiatement. Cependant, si la température est basse et le taux d'humidité élevé, attendre plus longtemps avant de manipuler le conduit pour l'installer de façon permanente. Même si l'assemblage au solvant semble être prêt instantanément, un temps d'attente de 24 heures est recommandé pour assurer une adhérence adéquate. Après quoi, l'emboîtement collé au solvant atteint sa solidité et son étanchéité maximales. Pour assurer l'efficacité de tout le système, nous recommandons d'utiliser la colle à solvant et l'apprêt IPEX. Les colles et apprêts IPEX sont offerts dans des contenants d'un quart de pinte (125 mL), d'une demi-pinte (250 mL), d'une pinte (500 mL), d'un quart de gallon (1 litre) et d'un gallon (4 litres).



Pliage

Une fois celui-ci chauffé, le PVC étant un thermoplastique, il est malléable et peut être plié facilement. Par conséquent, on peut modifier sa forme.

Nous recommandons d'utiliser une source de chaleur sans flamme pour chauffer le conduit comme un dispositif au propane infrarouge. **NE JAMAIS UTILISER UNE FLAMME DIRECTE.**

La température nécessaire pour bien courber le conduit est de 127 °C (260 °F). Chauffer le conduit uniformément et complètement sur une zone d'une longueur équivalant à dix (10) fois son diamètre avant d'essayer de le courber. Le conduit risque de plisser s'il est courbé avant d'avoir atteint la température voulue. Avec un peu d'attention et de pratique, cette opération se fera facilement.

Si le produit est refroidi à l'air ou à l'eau, le rayon de courbure augmentera. Exagérez le cintrage afin de compenser. Le rayon de pliage minimal doit être équivalent à six (6) fois le diamètre interne du conduit.



Utilisation de joint de dilatation

Il est important de pouvoir déterminer quand l'utilisation d'un joint de dilatation s'avère nécessaire et de savoir comment l'installer. Les joints de dilatation sont requis lorsque la variation de température excède 14 °C (25 °F). Le conduit en PVC Scepter a un facteur de dilatation linéaire de 0,054 mm/m/° C (3,6 x 10⁻⁴ po/pi/°F). À titre d'exemple, un conduit en PVC de 30,48 m (100 pieds) subira un changement de longueur de 91,44 mm (3,6 pouces) pour chaque variation de température égale à 56 °C (100 °F).

Pour les conduits intérieurs, on peut calculer la longueur de dilatation en utilisant la température maximale de l'air ambiant plus la chaleur que dégagent les conducteurs à l'intérieur du conduit et la température minimale prévue de l'air. En général, les joints de dilatation ne sont pas nécessaires à l'intérieur, sauf dans une zone où la variation de température est importante, comme dans le grenier d'un bâtiment.

Les conduits extérieurs exposés à la lumière du soleil sont considérablement plus chauds que la température de l'air ambiant durant la journée car ils absorbent la chaleur du soleil (une augmentation de 15° C (27° F) est à prévoir lors d'une exposition directe à la lumière du soleil). Il faut prévoir ces variations de température causées par la chaleur du soleil, lors de l'installation de joints de dilatation.

Calcul de la dilatation

En utilisant la formule suivante, il est facile de calculer la dilatation de la canalisation:

°C

Dilatation totale (mm) = longueur de tuyauterie (m) x variation de température (°C) x 0,054

°F

ou

Dilatation totale (po) = longueur de tuyauterie (pi) x variation de température (°F) x 0,00036

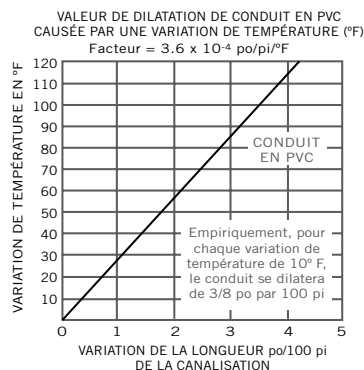
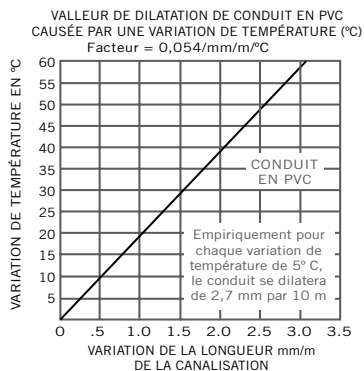

Nombre de joints de dilatation requis

L'équation suivante permet de déterminer le nombre de joints de dilatation standard nécessaires pour installer un conduit en PVC Scepter:

$$\text{Nombre de joints} = \frac{\text{dilatation totale (mm ou po)}}{E}$$

E = Longueur de la course du joint de dilatation 101,6 mm (4 po) ou 203,2 mm (8 po) selon le diamètre.

Arrondir au nombre entier supérieur.

Ouverture du piston

Si par temps froid le joint de dilatation est installé en position fermée, le piston complètement enfoncé, le conduit, s'il se réchauffe, ne pourra alors prendre de l'expansion. À l'inverse, s'il est installé en position ouverte, le piston retiré, la contraction causée par un refroidissement pourrait engendrer le désassemblage de la conduite.

Par conséquent, il faut toujours régler l'ouverture du piston en fonction de la température ambiante lors de l'installation. Pour déterminer l'ouverture appropriée du piston, utiliser la formule suivante :

Réglage de position du piston =

$$\text{Longueur en compression} + \left(\frac{\text{temp. maxi} - \text{temp. d'installation}}{\text{temp. maxi} - \text{temp. mini}} \right) \times E$$

La formule est valable aussi bien avec les unités métriques qu'impériales.

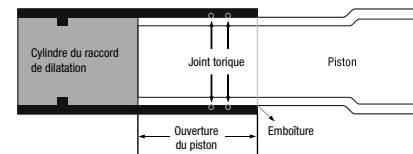

Diamètre (mm)	(po)	Longueur en compression (mm)	(po)	Course (mm)	(po)
13	1/2	203,2	8,00	101,6	4
20	3/4	203,2	8,00	101,6	4
25	1	215,9	8,50	101,6	4
32	1 1/4	228,6	9,00	101,6	4
38	1 1/2	228,6	9,00	101,6	4
51	2	235,0	9,25	101,6	4
64	2 1/2	235,0	9,25	101,6	4
76	3	362,0	14,25	203,2	8
89	3 1/2	362,0	14,25	203,2	8
102	4	362,0	14,25	203,2	8
127	5	362,0	14,25	203,2	8
152	6	362,0	14,25	203,2	8

Emplacement des joints de dilatation

Le bon fonctionnement d'un joint de dilatation dépend de trois éléments:

1. La bonne mise en place du joint de dilatation.
2. L'installation appropriée du conduit rigide Scepter et du joint de dilatation.
3. La bonne mise en place et la fixation appropriée du support ou collier.

Un joint de dilatation

Figure 1

Si un seul joint de dilatation est requis entre deux boîtes de jonction, le cylindre du raccord doit être fixé fermement à proximité de la première boîte. La conduite en PVC ne doit pas être trop serrée par les colliers ou supports, afin de lui permettre de se mouvoir.

Deux joints de dilatation

Figure 2

Si deux joints de dilatation sont requis, ils doivent être solidement fixés dos à dos au centre de la canalisation. Le conduit ne doit pas être trop serré par les colliers ou supports, afin de lui permettre de se mouvoir.

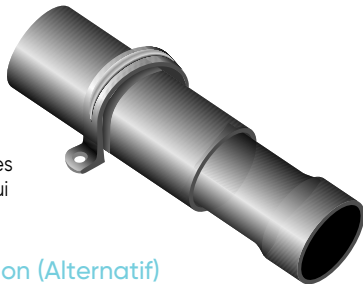

Deux joints de dilatation (Alternatif)

Figure 3

Si les deux joints sont fixés près des boîtes de jonction, le collier au centre de la canalisation doit être fixé fermement afin d'équilibrer la dilatation entre les deux joints. S'il en était autrement, la contraction pourrait se produire à un seul joint, entraînant ainsi la séparation du conduit.

Trois joints de dilatation ou plus

Figure 4

Si plus de deux joints sont requis sur une très longue canalisation, il faut les mettre en série, les uns après les autres. Chaque cylindre doit être fixe de façon à permettre aux sections de la canalisation de se dilater ou de se contracter librement. Une installation en série permet à chaque section d'agir indépendamment l'une de l'autre. L'espacement entre les supports doit être conforme à la section 12-1114 du Code canadien de l'électricité, partie 1.

Figure 1

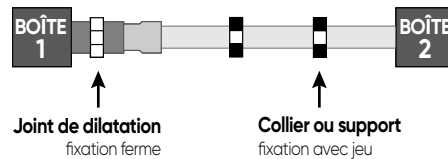

Figure 2

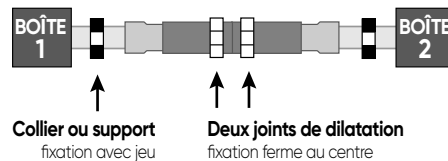

Figure 3

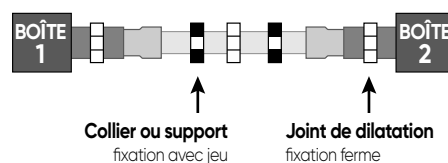
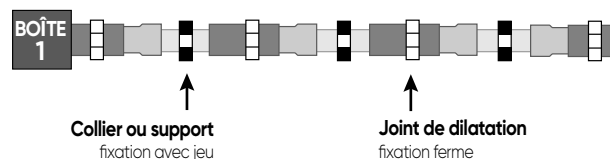

Figure 4



Légend

-  : Guide ou pendar
-  : Ancrage

Installation des joints de dilatation

Lors de l'installation il faut se conformer aux critères suivants :

- Installer le joint de sorte que le piston puisse se mouvoir dans l'axe du cylindre; sinon, le piston grippera, entraînant ainsi le mauvais fonctionnement du joint.
- Le cylindre du joint de dilatation doit être bien serré, mais le conduit en PVC doit être assez libre dans ses colliers et supports pour qu'il puisse se déplacer lors de la dilatation et de la contraction.
- Utiliser des colliers en plastique de la bonne grandeur pour bien fixer le conduit. Les supports en plastique sont précisément conçus pour fournir un bon soutien et ainsi permettre le mouvement longitudinal du conduit.
- Lorsque les joints de dilatation sont installés en position verticale, le piston doit être placé vers le bas pour empêcher l'encrassement entre le cylindre et le piston.

ATTENTION

Erreurs courantes

Voici les trois erreurs les plus courantes :

1. Oubli d'utiliser des joints de dilatation.
2. Quantité insuffisante de joints de dilatation.
3. Colliers de supportage trop serrés.

Il est plus économique d'utiliser trop de joints de dilatation, plutôt que pas assez. En effet, il est très difficile de résoudre le problème une fois les conducteurs installés et en service. Lorsqu'aucune disposition n'a été prise pour absorber la dilatation/la contraction, il y a risque de rupture des tuyauteries.

Conduit rigide en PVC Scepter (pouces)

Diamètre nominal	Code informatique	Dext	Dint	Épaisseur de paroi	Poids lb/100 pi	Standard pi/carton
1/2	(10 pi) 032105	0,840	0,622	0,109	15	6 000
	(20 pi) 032106					12 000
3/4	(10 pi) 032107	1,050	0,824	0,113	21	4 400
	(20 pi) 032108					8 800
1	(10 pi) 032110	1,315	1,049	0,133	31	3 600
	(20 pi) 032111					7 200
1 1/4	(10 pi) 032112	1,660	1,380	0,140	42	3 300
	(20 pi) 032114					6 600
1 1/2	(10 pi) 032115	1,900	1,610	0,145	53	2 250
	(20 pi) 032116					4 500
2	(10 pi) 032120	2,375	2,067	0,154	71	1 400
	(20 pi) 032121					2 800
2 1/2	(10 pi) 032125	2,875	2,469	0,203	112	780
	(20 pi) 032126					1 560
3	(10 pi) 032130	3,500	3,068	0,216	166	780
	(20 pi) 032131					1 560
3 1/2	(10 pi) 032135	4,000	3,548	0,226	200	630
	(20 pi) 032136					1 260
4	(10 pi) 032140	4,500	4,026	0,237	236	600
	(20 pi) 032141					1 200
5	(10 pi) 032150	5,563	5,047	0,258	321	230
	(20 pi) 032151					460
6	(10 pi) 032160	6,625	6,065	0,280	417	260
	(20 pi) 032161					520
8	(10 pi) 032180	8,620	7,980	0,322	559	140
	(20 pi) 032181					280

Conduit rigide en PVC Scepter (mm)

Diamètre nominal	Dext	Dint	Épaisseur de paroi	Poids kg/100 pi
12	21,3	15,8	2,8	22,6
20	26,7	20,9	2,9	31,2
25	33,4	26,6	3,4	46,2
32	42,2	35,1	3,6	63,0
40	48,3	40,9	3,7	78,4
50	60,3	52,5	3,9	105,5
65	73,0	62,7	5,2	167,2
75	88,9	77,9	5,5	247,8
90	101,6	90,1	5,7	297,7
100	114,3	102,3	6,0	352,4
125	141,3	128,2	6,6	478,5
150	168,3	154,1	7,1	621,0
200	219,0	202,6	8,18	833,1

Comparaison de poids des conduits rigides en PVC Scepter - lb/100 pi

Diamètre nominal (po)	PVC rigide	Aluminium	Acier
1/2	15	28	79
3/4	21	27	105
1	31	53	153
1 1/4	42	70	201
1 1/2	53	86	249
2	71	116	334
2 1/2	112	183	527
3	166	239	690
3 1/2	200	288	831
4	236	340	982
5	321	465	1 334
6	417	613	1 771
8	559	-	-

Comparaison de poids des conduits rigides en PVC Scepter - kg/100 m

Diamètre nominal (mm)	PVC rigide	Aluminium	Acier
12	23	41	118
20	31	54	157
25	46	79	228
32	63	104	300
40	78	129	371
50	106	173	498
65	167	272	786
75	248	356	1 029
90	298	429	1 239
100	352	507	1 464
125	479	694	1 989
150	621	914	2 641
200	833	-	-



CSA C22.2 No. 211.2
FT-4 pour 1/2 à 6 po



NEMA TC2
Descriptif du corps des ingénieurs
CE 303:01
Inscrite aux descriptifs militaires et fédéral
WC 1094A

PROPRIÉTÉS PHYSIQUES DU PVC TYPE II

Propriétés	Unité	Valeur	Méthode d'essai ai ASTM
ÉLECTRIQUES			
Résistance diélectrique	volts/mil	1215	D149
Constante diélectrique	60 centipoises à 30 °C	3,55	D150
	1 000 centipoises à 30 °C	3,22	D150
Facteur de puissance	60 centipoises à 30 °C	4,04	D150
	1 000 centipoises à 30 °C	4,71	D150
PHYSIQUE			
Densité relative		13,5	D792
Dureté	Duromètre D	78	D676
Résistance aux chocs Izod à 73 °F (23 °C)	pi•lb/po avec entaille	15,0	D256
Résistance à la traction à 73 °F (23 °C)	psi	6 000	D638
Résistance à la compression	psi	8 600	D695
Résistance en flexion	psi	11 500	D790
THERMIQUES			
Coefficient de conductivité thermique	BTU/s/po ² /°F/po	0,11	C177
Coefficient de dilatation linéaire	par °F x 10 ⁻⁵	5,5	D696
Température de déformation thermique à 264 psi	°F	158	D648
AUTRES			
Inflammabilité		Auto-extinguible	D635
Absorption d'eau en 30 jours	%	0,6	
Couleur		gris charbon	
Transmission de la lumière		opaque	D791

Les données techniques sont censées être exactes, mais ne sont présentées qu'à titre indicatif pour information.



La APPLICATION SCEPTER APP pour les Entrepreneurs en Électricité

Une solution numérique qui calcule en seulement quelques secondes le nombre de joints requis ou l'espacement des supports recommandé.

www.ipexna.com | 1-866-473-9462



Les décideurs de l'industrie spécifient les raccords Scepter par leur nom. Depuis des années, les raccords en PVC Scepter ont établi un standard en ce qui concerne la qualité et la valeur ajoutée de ses caractéristiques qu'on ne retrouve pas habituellement chez les autres fournisseurs. Des caractéristiques comme nos raccords en laiton filetés, nos vis en laiton et nos joints d'étanchéité en PVC de qualité supérieure font la différence.



C22.2 No. 85



Répertoire UL
UL514B – UL514C



NEMA TC-2, 3

Manchon femelle

Dia. (po)	N° de pièce	Code informatique	A (po)	B (po)	C (po)
1/2	EC10	077001	1,080	0,840	1,437
3/4	EC15	077002	1,300	1,050	2,200
1	EC20	077003	1,590	1,315	2,031
1 1/4	EC25	077004	2,000	1,660	2,156
1 1/2	EC30	077005	2,230	1,900	2,281
2	EC35	077006	2,720	2,375	2,406
2 1/2	EC40	077007	3,320	2,875	3,187
3	EC45	077008	4,000	3,500	3,437
3 1/2	EC50	077009	4,500	4,000	3,625
4	EC55	077010	5,000	4,500	3,750
5	EC60	077011	6,120	5,563	4,187
6	EC65	077012	7,370	6,625	4,562
8	EC70	077866	9,299	8,655	8,250

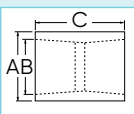

Manchons de réparation

Dia. (po)	N° de pièce	Code informatique	A (po)	D (po) Min	D (po) Max
2	REC35	277293	2,405	2,367	2,399
3	REC45	277295	3,600	3,507	3,523
4	REC55	277296	3,920	4,506	4,524
5	REC60	277297	4,275	5,583	5,603
6	REC65	277298	4,620	6,647	6,669

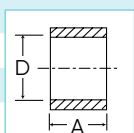

Joint torique en néoprène*

Dia. (po)	N° de pièce	Code informatique
1/2	E943DX	077033
3/4	E943EX	077034
1	E943FX	077035
1 1/4	E943GX	077036
1 1/2	E943HX	077037
2	E943JX	077038
3	E943LX	077040
4	E943NX	077058



* Pour utiliser avec un adaptateur afin d'obtenir une étanchéité hydrofuge

Adaptateurs

Dia. (po)	N° de pièce	Code informatique	A (po)	B (po)	C (po)	D (po)
1/2	TA10	077021	0,700	0,591	0,750	1,550
3/4	TA15	077022	0,675	0,790	1,000	1,750
1	TA20	077023	0,625	1,000	1,115	1,860
1 1/4	TA25	077024	0,640	1,311	1,300	2,125
1 1/2	TA30	077025	0,725	1,530	1,425	2,250
2	TA35	077026	0,800	1,970	1,150	2,100
2 1/2	TA40	077027	0,800	2,346	1,900	2,930
3	TA45	077028	0,815	2,915	2,000	3,055
3 1/2	TA50	077029	1,000	3,385	1,715	3,055
4	TA55	077030	0,815	3,850	1,990	3,215
5	TA60	077031	1,725	5,015	2,000	5,985
6	TA65	077032	1,875	6,025	2,130	6,500

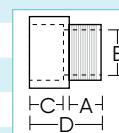

Note: 1/2 à 1 1/4 po – filetage conique TA.
1 1/2 à 6 po – filetage droit TA.

Adaptateur femelle

Dia. (po)	N° de pièce	Code informatique	A (po)	B (po)	C (po)	D (po)
1/2	FA10	077041	0,620	1,080	0,800	1,725
3/4	FA15	077042	0,820	1,300	0,800	1,900
1	FA20	077043	1,065	1,590	1,000	2,300
1 1/4	FA25	077044	1,395	2,000	1,015	2,425
1 1/2	FA30	077045	1,575	2,230	1,050	2,440
2	FA35	077046	2,050	2,720	1,075	2,550
2 1/2	FA40	077047	1,020	3,250	1,500	2,700
3	FA45	077048	3,090	4,000	1,630	4,100
3 1/2	FA50	077049	3,540	4,500	1,800	3,895
4	FA55	077050	4,025	5,000	1,755	4,210
5	FA60	077051	5,035	6,120	2,065	5,240
6	FA65	077052	6,045	7,370	2,065	5,235

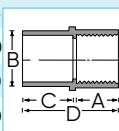

Note: Tous les adaptateurs femelles ont des filetages coniques NPT.

Manchon 5°

Dia. (po)	N° de pièce	Code informatique	L (po)
2	5EC35	077100	4,0
2 1/2	5EC40	077101	5,5
3	5EC45	077103	6,0
3 1/2	5EC50	077102	7,0
4	5EC55	277092	7,0
5	5EC60	277093	7,5
6	5EC65	077106	11,0

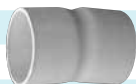
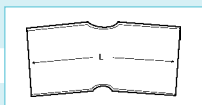

Réduction à emboîtement fileté

Dia. (po)	N° de pièce	Code informatique
3/4 x 1/2	1825	077314
1 x 1/2	1826	077315
1 x 3/4	1827	077316

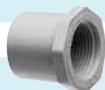

Réduction

Diamètre (po)	N° de pièce	Code informatique
3/4 x 1/2	1805	077300
1 x 1/2	1805-1	077301
1 x 3/4	1806	077302
1 1/4 x 3/4	1807-1	077303
1 1/4 x 1	1807	077304
1 1/2 x 1	1808-1	077305
1 1/2 x 1 1/4	1808	077306
2 x 1	1809-1	077313
2 x 1 1/4	1809	077307
2 x 1 1/2	1810	077308
2 1/2 x 2	1811	077309
3 x 2	1812-1	077310
3 x 2 1/2	1812	077311
4 x 2	1813-1	077319
4 x 3	1813	077312
4 x 3 1/2	1814	077317

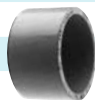

*Des diamètres additionnels de réductions sont offerts sur demande.

Bouchon d'extrémité

Diamètre (po)	N° de pièce	Code informatique
1/2	CAP10	077421
3/4	CAP15	077422
1	CAP20	077423
1 1/4	CAP25	077424
1 1/2	CAP30	077425
2	CAP35	077426
2 1/2	CAP40	077427
3	CAP45	077428
3 1/2	CAP50	277085
4	CAP55	077430
5	CAP60	077431
6	CAP65	077432
8	CAP80	077657



Joints de dilatation monoblocs (OPEJ)

Dia. (po)	N° de pièce	Code informatique	Dia. A (po)	2 Longueur	3 Longueur	Longueur hors tout
1/2	OPEJ10	077018	1.102	0.660	2.465	3.25
3/4	OPEJ15	077019	1.314	0.729	2.646	3.50
1	OPEJ20	077053	1.610	0.885	2.725	3.75
1-1/4	OPEJ25	077054	1.987	0.950	2.895	4.00
1-1/2	OPEJ30	077061	2.208	1.075	3.030	4.25
2	OPEJ35	077063	2.701	1.140	3.206	4.50



Raccord de dilatation avec joint torique

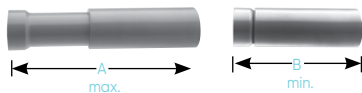

Diamètre (po)	N° de pièce	Code informatique	A (po) max.	B (po) min.
1/2	EJ10	277156	12,00	8,00
3/4	EJ15	077382	12,00	8,00
1	EJ20	077383	12,50	8,50
1 1/4	EJ25	077384	13,00	9,00
1 1/2	EJ30	077385	13,00	9,00
2	EJ35	077386	13,25	9,25
2 1/2	EJ40*	077387	22,25	14,25
3	EJ45	077388	22,25	14,25
3 1/2	EJ50	077389	22,25	14,25
4	EJ55	077390	22,25	14,25
5	EJ60	077391	22,25	14,25
6	EJ65	077392	22,25	14,25

* raccord de 3 po EJ45 avec bagues de réduction

Montage d'un dispositif de joint de dilatation et de déflexion



Diamètre (po)	N° de pièce	Description	Code informatique
2*	SE-J-35	Dipositif complet	077889
3*	SE-J-45	Dipositif complet	077890
4*	SE-J-55	Dipositif complet	077891

*Non certifié CSA

Faites le BON choix

Fiez-vous à IPEX pour des produits de qualité et un excellent service

Raccords et tuyaux rigides Scepter^{MD}

Caractéristiques et avantages :

- Surface intérieure lisse réduisant la friction lors du câblage
- Offre de produits incluant boîtes, raccords, coupleurs et coudes
- Résistant aux impacts et force de traction
- Étanche au béton dans toute condition météorologique

Coude 90° avec emboîture à coller (Emboîture x bout uni)

Dia. (po)	N° de pièce	Code informatique	D (po)	T (po)	R (po)
2	NSL 2-24	069257	2,375	41,20	24
2	NSL 2-36	069260	2,375	31,70	36
3	NSL 3-24	069265	3,500	41,20	24
3	NSL 3-36	069261	3,500	31,70	36
4	NSL 4-36	069267	4,500	31,70	36
4	NSL 4-48	069266	4,500	22,25	48
5	NSL 5-36	069263	5,563	31,70	36
6	NSL 6-36	069264	6,625	31,70	36

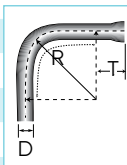

Coude 90° avec emboîture à coller (Emboîture x bout uni)

Dia. (po)	N° de pièce	Code informatique	D (po)	T (po)	R (po)
1/2	EE1090	069081	0,840	1,500	4,00
3/4	EE1590	069082	1,050	1,500	4,50
1	EE2090	069083	1,315	1,875	5,75
1 1/4	EE2590	069084	1,660	4,000	7,25
1 1/2	EE3090	069085	1,900	2,000	8,25
2	EE3590	069086	2,375	2,000	9,50
2 1/2	EE4090	069087	2,875	3,000	10,50
3	EE4590	069088	3,500	3,125	13,00
3 1/2*	EE5090	069089	4,000	3,250	15,00
4	EE5590	069090	4,500	3,375	16,00
5	EE6090	069091	5,563	3,625	24,00
6	EE6590	069092	6,625	3,750	30,00
8*	EE7090	069099	8,622	8,300	48,00

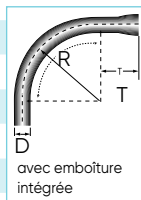

* Bout uni seulement

Coude 45° avec emboîture à coller (Emboîture x bout uni)

Dia. (po)	N° de pièce	Code informatique	D (po)	T (po)	R (po)
1/2	EE1045	069201	0,840	1,500	4,00
3/4	EE1545	069202	1,050	1,500	4,50
1	EE2045	069203	1,315	1,875	5,75
1 1/4	EE2545	069204	1,660	2,000	7,25
1 1/2	EE3045	069205	1,900	2,000	8,25
2	EE3545	069206	2,375	2,000	9,50
2 1/2	EE4045	069207	2,875	3,000	10,50
3	EE4545	069208	3,500	3,125	13,00
3 1/2*	EE5045	069209	4,000	3,250	15,00
4	EE5545	069210	4,500	3,375	16,00
5	EE6045	069211	5,563	3,625	24,00
6	EE6545	069212	6,625	3,750	30,00
8*	EE7045	069213	8,622	8,300	48,00

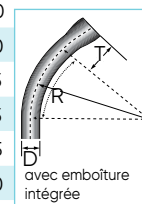

* Bout uni seulement

Coude 30° (bout uni x bout uni)

Dia. (po)	N° de pièce	Code informatique	D (po)	T (po)	R (po)
1/2	EE1030	069241	0,840	1,500	4,00
3/4	EE1530	069242	1,050	1,500	4,50
1	EE2030	069243	1,315	1,875	5,75
1 1/4	EE2530	069244	1,660	2,000	7,25
1 1/2	EE3030	069245	1,900	2,000	8,25
2	EE3530	069246	2,375	2,000	9,50
2 1/2	EE4030	069247	2,750	3,000	10,50
3	EE4530	069248	3,500	3,125	13,00
3 1/2	EE5030	069249	4,000	3,250	15,00
4	EE5530	069250	4,500	3,375	16,00
5	EE6030	069251	5,563	3,625	24,00
6	EE6530	069252	6,625	3,750	30,00
8	EE7030	069254	8,622	8,300	48,00

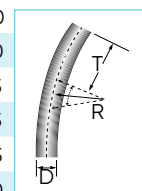

Coudes à 90° Cintre allongé

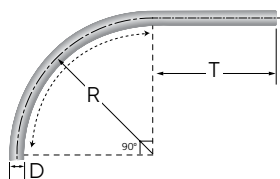

Dia. (po)	N° de pièce	Code informatique	D (po)	T (po)	T2 (po)	R (po)
1 1/4	EE2590E	069096	1,66	10,24	4,53	6,73
1 1/2	EE3090E	069097	1,90	12,80	2,56	8,25
2	EE3590E	069098	2,38	11,02	2,74	13,00

Collier de fixation en PVC à 2 fixations

Dia. (po)	N° de pièce	Code informatique
1/2	PS10	077811
3/4	PS15	077812
1	PS20	077813
1 1/4	PS25	077814
1 1/2	PS30	077815
2	PS35	077816



En polyéthylène (PE) à 2 fixations

Dia. (po)	N° de pièce	Code informatique
2 1/2	PS40	077262
3	PS45	077263
4	PS55	077264



En acier enduit de PVC à 2 fixations

Dia. (po)	N° de pièce	Code informatique
2	CS35	077818
2 1/2	CS40	077819
3	CS45	077820
3 1/2	CS50	077821
4	CS55	077822
5	CS60	077824
6	CS65	077823



En acier enduit de PVC à 1 fixation

Dia. (po)	N° de pièce	Code informatique
1/2	CS10-1	077831
3/4	CS15-1	077832
1	CS20-1	077833
1 1/4	CS25-1	077834
1 1/2	CS30-1	077835
2	CS35-1	077836
3	CS45-1	077838
3 1/2	CS50-1	077839
4	CS55-1	077840



Colliers de serrage et cales d'espacement

Dia. (po)	N° de pièce	Code informatique	X (po)	Y (po)	Z (po)
1/2	CCS10	077794	1,191	2,414	1,824
3/4	CCS15	077796	1,195	2,660	2,106
1	CCS20	077797	1,215	2,962	2,443
1 1/4	CCS25	077798	1,182	3,300	2,855
1 1/2	CCS30	077799	1,193	3,600	3,170
2	CCS35	077800	1,195	4,135	3,785
Base	CCS-B	077343	-	-	-



* Les CCS-B sont vendues séparément, deux pièces sont requises pour créer une base.

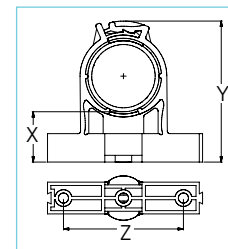

Coude de tirage «deux-en-un»

Le coude de tirage «deux en un» permet de réduire les coûts de stockage tout en offrant une plus grande souplesse d'installation (tubulure de 3/4 po fournie avec réduction de 3/4 po x 1/2 po). Le coude de tirage est approuvé pour une utilisation dans les endroits humides et il est fabriqué en PVC à haute résistance aux chocs, non conducteur et anticorrosion.



Dia. (po)	N° de pièce	Code informatique
1/2 ou 3/4	PE15/10	077491

Dimensions des raccords de déviation



TYPE LL TYPE T TYPE TB TYPE LB TYPE E TYPE C TYPE LR

Dia. (po)	A (po)	B (po)	C (po)	D (po)	E (po)	F (po)
1/2	5,6	0,6	1,3	1,1	0,8	4,3
3/4	5,6	0,8	1,5	1,3	1,1	5,4
1	6,5	0,9	1,7	1,6	1,3	6,3
1 1/4	7,9	1,1	2,3	2,0	1,7	7,6
1 1/2	8,5	1,1	2,7	2,3	1,9	8,3
2	10,9	1,2	3,2	2,8	2,4	10,5
2 1/2	14,6	1,8	4,5	4,0	2,9	13,6
3	14,6	1,9	4,5	4,0	3,5	13,6
3 1/2	17,0	2,1	5,5	5,0	4,0	16,0
4	17,0	2,1	5,5	5,0	4,5	16,0

Dia. (po)	G (po)	H (po)	I (po)	J (po)	K (po)	L (po)
1/2	4,1	1,3	2,5	2,3	1,0	0,8
3/4	4,1	1,3	2,5	2,8	1,0	0,8
1	4,8	1,5	2,1	3,3	1,1	1,1
1 1/4	5,8	1,8	3,6	4,0	1,6	1,0
1 1/2	6,5	1,8	3,9	4,3	1,7	1,1
2	8,2	2,3	4,5	5,4	2,0	1,2
2 1/2	9,8	3,8	6,2	7,3	2,6	-
3	10,9	2,7	6,2	7,3	2,6	-
3 1/2	11,5	4,5	7,5	8,5	3,0	-
4	11,5	4,5	7,5	8,5	3,0	-

Tous les raccords de déviation sont répertoriés CSA et UL pour milieu humide. Ils sont munis d'écrous insérés en laiton, de vis en laiton mixtes à têtes à fente et creuse, d'un joint d'étanchéité, et un couvercle.
Vis en acier inoxydable disponibles sur demande.

Raccords de déviation Type LL

Diamètre (po)	N° de pièce	Code informatique
1/2	SLL10S	077521
3/4	SLL20S	077522
1	SLL30S	077523
1 1/4	SLL40S	077524
1 1/2	SLL50S	077525
2	SLL60S	077526
2 1/2	SLL70S	077527
3	SLL80S	077528
3 1/2	SLL90S	077530
4	SLL100S	077529

RACCORDS EN
PVC SCEPTEP

Raccords de déviation Type T

Diamètre (po)	N° de pièce	Code informatique
1/2	ST10S	077461
3/4	ST20S	077462
1	ST30S	077463
1 1/4	ST40S	077464
1 1/2	ST50S	077465
2	ST60S	077466
2 1/2	ST70S	077467
3	ST80S	077468
3 1/2	ST90S	077471
4	ST100S	077572

Raccords de déviation Type TB

Diamètre (po)	N° de pièce	Code informatique
1/2	STB10S	077451
3/4	STB20S	077452
1	STB30S	077453
1 1/4	STB40S	077454
1 1/2	STB50S	077455
2	STB60S	077456

Tous les raccords de déviation sont répertoriés CSA et UL pour milieu humide. Ils sont munis d'écrous insérés en laiton, de vis en laiton mixtes à têtes à fente et creuse, d'un joint d'étanchéité, et un couvercle.
Vis en acier inoxydable disponibles sur demande.

Raccords de déviation Type LB

Diamètre (po)	N° de pièce	Code informatique
1/2	SLB10S	077541
3/4	SLB20S	077542
1	SLB30S	077543
1 1/4	SLB40S	077544
1 1/2	SLB50S	077545
2	SLB60S	077546
2 1/2	SLB70S	077547
3	SLB80S	077488
3 1/2	SLB90S	077549
4	SLB100S	077550

RACCORDS EN
PVC SCEPTEP

Raccords de déviation Type LR

Diamètre (po)	N° de pièce	Code informatique
1/2	SLR10S	077481
3/4	SLR20S	077482
1	SLR30S	077483
1 1/4	SLR40S	077484
1 1/2	SLR50S	077485
2	SLR60S	077486
2 1/2	SLR70S	077480
3	SLR80S	077488
3 1/2	SLR90S	077487
4	SLR100S	077489

RACCORDS EN
PVC SCEPTEP

Raccords de déviation Type E

Diamètre (po)	N° de pièce	Code informatique
1/2	SE10S	077561
3/4	SE20S	077562
1	SE30S	077563
1 1/4	SE40S	077564
1 1/2	SE50S	077565
2	SE60S	077566
2 1/2	SE70S	077567

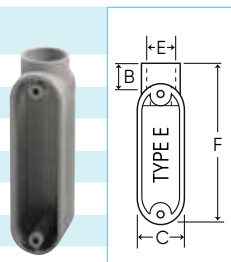

Bout femelle évasé

Diamètre (po)	N° de pièce	Code informatique
1/2	EB10	077406
3/4	EB15	077085
1	EB20	077323
1 1/4	EB25	077324
1 1/2	EB30	077325
2	EB35	077326
2 1/2	EB40	077327
3	EB45	077328
3 1/2	EB50	077329
4	EB55	077330
5	EB60	077331
6	EB65	077332
8	EB80	277094



Raccords de déviation Type C

Diamètre (po)	N° de pièce	Code informatique
1/2	SC10S	077501
3/4	SC20S	077502
1	SC30S	077503
1 1/4	SC40S	077504
1 1/2	SC50S	077505
2	SC60S	077506
2 1/2	SC70S	077507
3	SC80S	077508
3 1/2	SC90S	077510
4	SC100S	077509



SeTête de branchement

Diamètre (po)	N° de pièce	Code informatique
1/2	EF10	077281
3/4	EF15	077282
1	EF20	077283
1 1/4	EF25	077284
1 1/2	EF30	077285
2	EF35	077286
2 1/2	EF40	077287
3	EF45	077288
3 1/2	EF50	077289
4	EF55	077290



Tous les raccords de déviation sont répertoriés CSA et UL pour milieu humide. Ils sont munis d'écrous insérés en laiton, de vis en laiton mixtes à têtes à fente et creuse, d'un joint d'étanchéité, et un couvercle. Vis en acier inoxydable disponibles sur demande.

Adaptateur excentré

Diamètre (po)	N° de pièce	Code informatique
1 1/4	MO25	077941
2	MO35	077942
2 1/2	MO40	277084



Bride de boîte de compteur

Diamètre (po)	N° de pièce	Code informatique
1 1/4	MHU25	077961
1 1/2	MHU30	077963
2	MHU35	077965
2 1/2	MHU40	077967
3	MHU45	077968



Scepter®

Adaptateur excentré pour compteur 2 1/2 pouce

- Convient aux liaisons de fils en aluminium et aux applications pour des services de 200 A
- Permet le raccordement à une boîte de compteur sans utiliser de réducteur
- Excentre le tuyau pour permettre la raccordement à des boîtiers de raccordement ou des boîtiers de compteur
- Connexions étanches



» Découvrez Scepter®

IPEX
par allaxis

Pièce de tuyau excentré (fabriquée)

Diamètre (po)	N° de pièce	Code informatique
1 1/4	LMO25	069641
1 1/2	LMO30	069645
2	LMO35	069646



Scepter PVC Expansion Joints (c/w TA fitting)

Diamètre (po)	N° de pièce	Code informatique
2	EJ35TA	077680
2 1/2	EJ40TA	077398
3	EJ45TA	077681
4	EJ55TA	077682

Mât de compteur (avec raccord TA)

Diamètre (po)	N° de pièce	Code informatique
2	SMR20TA	068363
2-1/2	SMR25TA	068064
3	SMR30TA	068373
4	SMR40TA	068065



Les mâts de compteurs permettent au conduit de service souterrain en PVC de 'glisser' à l'intérieur du raccord et ainsi de tenir compte du mouvement du sol. Le mât de compteur assemblé en usine est fourni avec adaptateur mâle, à 2 pieds de longueur et est dimensionné pour convenir au chemin de câbles souterrain (i.e. un conduit de service souterrain de 2 po requiert un mât de compteur de 2 po). Le raccord de mât de compteur doit être installé avec le bout ouvert du cylindre face au sol.

Connecteur-atténuateur de tension du conducteur, avec joint torique et écrou de blocage

Les raccords réducteurs de tension sont munis de tout ce qui peut être nécessaire pour un raccordement de câble. L'ensemble comprend un corps, un capuchon et des passe-fils convenant à une vaste gamme de types et diamètres de câbles pour une flexibilité supplémentaire au chantier.

Ces passe-fils spécialement conçus sont munis de dents qui se rabattent et d'une membrane qui s'inverse, assurant une réduction de tension inégalée aux points de terminaison. Les passe-fils sont fabriqués à partir d'un matériau en TPE spécialement formulé, pour une force d'accrochage et une durabilité exceptionnelles.



De (po)	Configuration	N° de pièce	Code informatique	
			NOUVEAU	ANCIEN
1/2	À visser	TSRC10A	277081	077754
3/4	À visser	TSRC15A	277079	077756
3/4	Colle à solvant	SRC15A	277080	077985

Dimensions des oeillets passe-fils (po)



Petit passe-fil circulaire
0,335 po à 0,395 po



Moyen passe-fil circulaire
0,395 po à 0,495 po



Grand passe-fil circulaire
0,495 po à 0,575 po



Grand passe-fil ovale
0,451 po x 0,225 po à 0,585 po x 0,282 po

Plaque simple, série F



DRC15/10 TSC15/10 20RC15/10 20-3RC15/10 30-3RC15/10 BRC15/10 GASK 15/10

Description	N° de pièce	Code informatique
Prise jumelée	DRC15/10	077617
Commutateur à bascule	TSC15/10	077616
Prise simple, 15A	20RC15/10	077618
Prise simple, 20A	20-3RC15/10	077619
Prise simple, 30A	30RC15/10	077620
Plaque pleine avec joint	BRC15/10	077611
Joint d'étanchéité	GASK15/10	077621

Plaque double, série F – ANCIEN style



BRC20-2 TSC20-2 DRC20-2 TSDC20-2

Description	N° de pièce	Code informatique
Plaque pleine avec joint	BRC20-2	077614
Commutateur double	TSC20-2	077738
Prise jumelée double	DRC20-2	077740
Combiné commutateur/prise	TSDC20-2	077739
Joint d'étanchéité	GASK20-2	077743

Série F - Plaques universelles pour deux composants – NOUVEAU style

(conviennent seulement aux boîtes pour deux composants « nouveau style »)

Voir la page suivante

Série F - Plaques universelles pour deux composants – NOUVEAU style

(conviennent seulement aux boîtes pour deux composants « nouveau style »)



BRCU20-2 TSCU20-2 DRCU20-2 TSDCU20-2 GASKFU20-2

Description	N° de pièce	Code informatique
Plaque pleine avec joint	BRCU20-2	077359
Commutateur double	TSCU20-2	077373
Prise jumelée double	DRCU20-2	077362
Combiné commutateur/ prise	TSDCU20-2	077374
Joint d'étanchéité	GASKFU20-2	172650

Plaque triple, série F



BRC20-3 DRC20-3 DSDR20-3 TSC20-3 TSDC20-3

Description	N° de pièce	Code informatique
Prise jumelée triple	DRC20-3	077747
Prise jumelée et commutateur double	DSDR20-3	077745
Commutateur triple	TSC20-3	077744
Prise jumelée double et commutateur	TSDC20-3	077746
Plaque pleine avec joint	BRC20-3	077748
Joint d'étanchéité	GASK20-3	077749

Couvercles étanches simples

	Description	(po)	N° de pièce	Code informatique
VPT15/10	Commutateur à poussoir		VPT15/10	077630
VSC15/10	Commutateur à bascule		VSC15/10	077612
WTG15/10	Commutateur à bascule, gris		WTG15/10	077606
WDR15/10 RWDR15/10	Prise jumelée, gris		WDR15/10	077993
	Prise jumelée, blanc		RWDR15/10	077786
WGF15/10 RWGF15/10	Prise de mise à la terre, gris		WGF15/10	077785
	Prise de mise à la terre, blanc		RWGF15/10	077787
WTL15 WTL20 WTL30	Prise simple, 15A	1.375	WTL15	077992
	Prise simple, 20A	1.625	WTL20	077994
	Prise simple, 30A	1.722	WTL30	077991
WTL50	Prise simple, 50A	2.187	WTL50	077951
	Prise double avec couvercles séparés, gris		WDRE15/10	077087
	Prise double avec couvercles séparés, blanc		RWDRE15/10	077408
WDRE15/10 RWDRE15/10	Joint d'étanchéité pour couvercle série W (excepté WDRE et RWDRE)		GASKW	077755
	Joint d'étanchéité pour couvercles WDRE et RWDRE		GASKDD	072225

Note: Les couvercles étanches sont inscrits aux répertoires CSA et UL comme pouvant être utilisés dans un milieu humide.

Couvercles étanches doubles – ANCIEN style

Description	N° de pièce	Code informatique
Commutateur à bascule	VSC20-2	077741
Combiné commutateur à bascule et prise demise à la terre	VSRC20-2	077742
Combiné commutateur à poussoir et prise jumelée	VSDR20-2	077752
Combiné commutateur à poussoir et prise double	VSRR20-2	077753
Plaque de mise à la terre double avec portillons séparés	VSGG20-2	077096
Plaque de boîte double avec portillons séparés	VSDD20-2	077097
Joint d'étanchéité pour couvercle double, série F (excepté VSGG20-2 et VSDD20-2)	GASK20-2	077743
Joint d'étanchéité pour couvercle double VSGG20-2 et VSDD20-2	GASKV20-2	072227



Couvercles à l'épreuve des intempéries – Pour deux composants – NOUVEAU style

(conviennent seulement aux boîtes pour deux composants « nouveau style »)

Description	N° de pièce	Code informatique
Commutateur à bascule	VSCU20-2	077376
Combiné commutateur à bascule et prise de mise à la terre	VSRCU20-2	077357
Combiné commutateur à poussoir et prise jumelée	VSDRU20-2	077356
Joint d'étanchéité	GASKFU20-2	172650

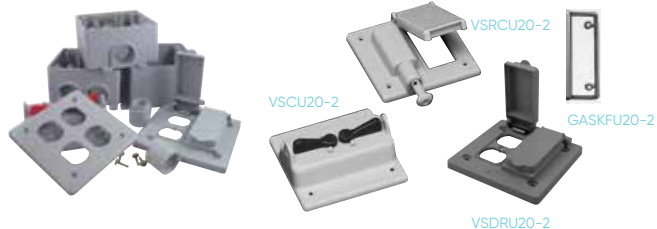

Boîte simple, série F

Dimensions extérieures : Longueur : 4 9/16 po, Hauteur : 2 13/16 po - Profondeur : 2 po, Pouces cubes = 25,67

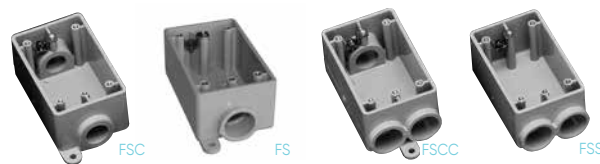

Diamètre (po)	N° de pièce	Code informatique
1/2	FSC10	077607
3/4	FSC15	077608
1/2	FS10	077601
3/4	FS15	077602
1/2	FSCC10	077622
3/4	FSCC15	077623
1/2	FSS10	077604
3/4	FSS15	077605

Note: 10 = embouchure de 1/2 po, 15 = embouchure de 3/4 po

Boîte simple, profonde, série F

Dimensions extérieures : Longueur : 4 9/16 po, Hauteur : 2 13/16 po - Profondeur : 2 3/4 po, Pouces cubes = 35,30

À l'exception de la boîte sans ouverture FD, les boîtes simples profondes série FD de Scepter sont moulées avec tubulure pour conduit de 1 po et livrées avec des bagues de réduction. On peut ainsi adapter le diamètre des tubulures pour conduits (1/2 po, 3/4 po ou 1 po) aux exigences de l'installation. La quantité appropriée de réductions de 1 po x 3/4 po et de 3/4 po x 1/2 po (pour obtenir le diamètre de tubulure voulu) est emballée avec chaque boîte simple profonde de la série FD.

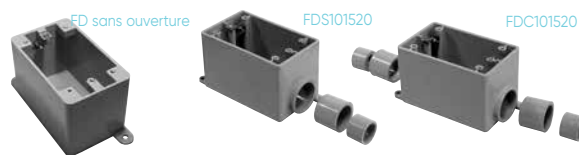

Diamètre (po)	N° de pièce	Code informatique
1/2, 3/4, 1	FDC101520	077291
1/2, 3/4, 1	FDS101520	077299
SANS OUVERTURE	FD SANS OUVERTURE	077603
347 VOLT	FD347	077610

Série F – Boîtes universelles pour deux composants – NOUVEAU style

FSU-2 po cu = 39,5, FSCU-2 et FSSU-2 po cu = 37,0, FCCCU-2 po cu = 36,0

Diam. emb. (po)	N° de pièce	Code informatique	Dext (po)		
			H	W	D
1/2, 3/4, 1	FSU-2-101520	077364	4,5	4,75	2,5
1/2, 3/4, 1	FSCU-2-101520	077368	4,5	4,75	2,5
1/2, 3/4, 1	FSSU-2-101520	077372	4,5	4,75	2,5
1/2, 3/4, 1	FSCCU-2-101520	077369	4,5	4,75	2,5
sans ouverture	FDU-2	077649	4,75	4,75	3,0



Boîte triple, série F

Diam. emb. (po)	N° de pièce	Code informatique	Dext (po)		
			H	W	D
1/2, 3/4, 1	FS-3-101520	077337	4,5	6,6	2,5
1/2, 3/4, 1	FSC-3-101520	077438	4,5	6,6	2,5
sans ouverture	FD-3	077737	4,5	6,6	3,0

Note: Les boîtes de série F sont munies de pattes de fixation, de douilles filetées et d'attaches de mise à la terre.



Boîtiers octogonaux*

Les boîtiers octogonaux sont vendus avec une plaque, un joint d'étanchéité, 4 réductions* (3/4 à 1/2 po) et 3 bouchons à installer à l'intérieur de la boîte afin de sceller les embouchures inutilisées.

Diamètre (po)	N° de pièce	Diam. emb. (po)	Code informatique
4 x 1 1/2	OB15/10	1/2 – 3/4	077983
4 x 2 1/8	OB20	1	077984

Cadre d'extension pour boîte octogonale

Diamètre (po)	N° de pièce	Code informatique
4 x 1 prof.	XR20	077989*
4 x 2 prof.	XR35	077990*



* Les boîtes octogonales ne conviennent pas pour soutenir des appareils d'éclairage.

Boîtier encastré non métallique pour montage au sol, couvercle et adaptateur de couvercle en métal

Notre boîtier encastré pour montage au sol et les couvercles non métalliques accélèrent et simplifient l'installation, permettant d'économiser temps et argent par rapport à des produits métalliques similaires.

Le boîtier encastré pour montage au sol et les couvercles de prises doubles de Scepter sont fabriqués en PVC à haute résistance aux chocs, anticorrosion et non conducteur.

Les couvercles à montage à affleurement sont offerts dans des couleurs sur mesure et livrés avec un anneau de mise à niveau muni d'une agrafe de mise à la terre. Des jeux d'adaptateurs de couvercles en métal sont également offerts, permettant un montage sur des plaques au sol métalliques. Notre boîtier encastré pour montage au sol de 6 po de profondeur offre la souplesse voulue pour une installation dans diverses dalles de béton sur sol, tandis que sa largeur de 4 3/4 po facilite l'accès tout en offrant suffisamment d'espace pour loger les câbles. Le boîtier encastré FB de Scepter est moulé avec deux tubulures de 1 po et deux de 3/4 po.

Les boîtiers sont livrés avec des bouchons de réduction, pour plus de polyvalence.

Un ensemble, quatre hauteurs, un seul coût réduit!

Ce pied pour boîtier circulaire encastré, simple tout en étant innovateur, est muni de plusieurs supports à différentes

hauteurs permettant une adaptation aux hauteurs de barres d'armature et de câbles de posttension, ainsi que de profondeurs de dalles qui diffèrent d'un chantier à l'autre. Installés ensemble, le boîtier encastré et le pied s'utilisent dans des dalles de 5 1/2 po à 10 po d'épaisseur.



Vendus comme un ensemble et donc un seul produit complet, le boîtier encastré circulaire et le pied sont offerts par IPEX dans un emballage commun pratique.

CARACTÉRISTIQUES ET AVANTAGES

- Quatre hauteurs réglables
- Remonte les tubulures d'entrée au niveau des barres d'armature
- Réduit l'encombrement sur le coffrage pour béton
- Résiste aux conditions difficiles souvent rencontrées sur un chantier
- Facilité d'installation
- Économique

Pour de plus amples renseignements, visitez notre site web à l'adresse : www.ipexna.com

Description	Code informatique	N° de pièce
-------------	-------------------	-------------

Base de boîtier à montage au sol
(comprend un couvercle de coulée et des bagues de réduction)

076954 FB



FB

Base de boîtier à montage au sol avec anneau adaptateur de mise à niveau universel

(comprend un couvercle protecteur jetable, des bouchons de réduction et un anneau adaptateur de mise à niveau)

077068 FBKIT



FBKIT

Boîtier encastré pour montage au sol
(comprend une boîte FB)

(est muni de plusieurs supports à différentes hauteurs permettant une adaptation aux hauteurs de barres d'armature et de câbles de posttension, ainsi que de profondeurs de dalles qui diffèrent d'un chantier à l'autre).

077700 FBS-KIT



AFMC

Adaptateur de couvercle métallique

(comprend un anneau de mise à niveau, un adaptateur de couvercle métallique et 2 joints)

076953 AFMC



LRA-U

Anneau adaptateur de mise à niveau universel

076606 LRA-U

Couvercle de prise double pour boîtier à montage au sol (non-métallique)

(comprend un couvercle à montage affleurant, un couvercle plein et un joint)

Brun	076943	FBDRCB
Or	076942	FBDRCG
Gris	076941	FBDRCGr
Amande	076940	FBDRCA



FBUDK

Ensemble de diviseur tri-service universel
(inclus diviseurs de base et supérieur, tuyau vertical et deux passe-fils)

077948 FBUDK



FBUDK

Raccord en Y (3/4 po (20 mm))

077499 FBYC



FBYC

Plaques-Couvercles en laiton et nickel

Les plaques-couvercles protègent les câbles de puissance, de données et de communications enfermés contre les dommages éventuels dus au lavage des planchers (essais UL en présence d'eau de lavage) et à la circulation piétonnière (charge sur couvercle approuvée UL).

Les plaques-couvercles sont revêtues d'un vernis-laque pour une résistance et une durabilité améliorées dans les zones à circulation intense; par ailleurs, elles sont munies d'un joint d'étanchéité en caoutchouc et d'une plaque d'appui en aluminium pour former un joint étanche à l'eau. Les plaques-couvercles à montage à affleurement s'installent sur le boîtier FB au moyen de l'adaptateur d'anneau de mise de niveau universel.



Plaques-couvercles de nickel

Description	N° de pièce	Code informatique
Plaque-couvercle pour prise duplex avec ouverture à double rabat	DFL-2-N	178279
Plaque-couvercle à prise duplex avec ouvertures individuelles à bouchon à visser	SSC-N	178278
Couvercle combiné 2 po x 1/2 po à ouverture à bouchon à visser simple	DSC-N	178280



DFL-2-N



SSC-N



DSC-N

Plaques-couvercles en laiton

Description	N° de pièce	Code informatique
Plaque-couvercle pour prise duplex avec ouverture à double rabat	DFL-2	178096
Plaque-couvercle à prise duplex avec ouvertures individuelles à bouchon à visser	SSC	178093
Couvercle combiné 2 po x 1/2 po à ouverture à bouchon à visser simple	DSC	178091
Couvercle combiné 2 po x 1/2 po à bouchon à visser simple et ouverture de 1/2 po pour données/communications	DSC-P/C	178092



DFL-2



SSC



DSC-N

Boîte à bride avec couvercle de sécurité en fibre de verre à visser à surface antidérapante

Les boîtes de jonction série H de Scepter sont munies d'un couvercle de sécurité armé de fibre de verre et se fixe à l'aide de boulons que l'on serre avec une clé hexagonale coudée, simplifiant l'installation tout en réduisant le risque de vandalisme. Ces boîtes ne sont pas certifiées par la CSA et ne peuvent être retournées.

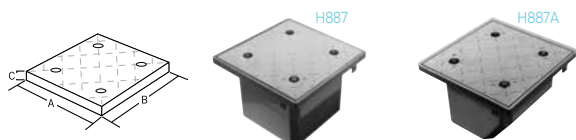

N° de pièce	Code informatique	Diam. int. (po)			Dim. du couvercle (po)		
		H	L	P	A	B	C
H664	077685	6	6	4 1/4	9,0	9,0	0,60
H666	077686	6	6	6 1/4	9,0	9,0	0,60
H884	077687	8	8	4 1/4	11,5	11,5	0,75
H886	077688	8	8	6 1/4	11,5	11,5	0,75
H887	077689	8	8	7 1/4	11,5	11,5	0,75
H887-A	077692	8	8	7 1/4	11,5	11,5	0,75

Boîtes fabriquées sur mesure

Des boîtes sans bride peuvent être fabriquées sur demande et selon les spécifications du client. Elles sont fournies avec un couvercle, joint d'étanchéité et vis. Ces boîtes ne sont pas certifiées par la CSA et ne peuvent être retournées.

Adaptateur pour boîte de jonction

Dia. (po)	N° de pièce	Code informatique	DI	DE	L	LHT
1/2	JBA10	077721	0,62	1,20	0,81	0,95
3/4	JBA15	077722	0,79	1,40	0,87	1,01
1	JBA20	077723	1,00	1,58	0,89	1,06
1 1/4	JBA25	077724	1,35	1,98	1,12	1,30
1 1/2	JBA30	077725	1,59	2,37	1,10	1,33
2	JBA35	077726	2,05	2,85	1,25	1,54
2 1/2	JBA40	077727	2,45	3,34	1,68	1,99
3	JBA45	077728	3,05	3,10	1,77	2,11
3 1/2	JBA50	077729	3,54	4,50	2,09	2,41
4	JBA55	077730	4,02	5,03	1,99	2,30

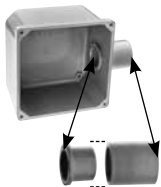
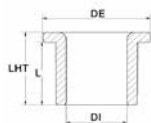

Adaptateur pour boîte de jonction
Manchon en PVC standard

Colles pour conduits

Les colles pour conduits IPEX 100 sont à faible teneur en COV. Nos colles à faibles émissions ont été soumises à des essais en vue de satisfaire aux exigences du SCAQMD (South Coast Air Quality Management District), règle 1168, méthode d'essai 316A.

- La colle à solvant à faible teneur en COV est conforme au système de cotation des bâtiments LEED (Leadership for Energy and Environmental Design ou Leadership in matière de conception énergétique et environnementale).
- Le PVC, recyclable, peut être rebroyé pour fabriquer de produits.
- Les émissions de COV sont inférieures à 510 grammes par litre de colle à solvant pour PVC.

IPEX 100 Colle pour conduits en PVC

	Diam. (po)	N° de pièce	Code informatique
	125 mL	S100PT25	074717
	250 mL	S100PT5	074713
	500 mL	S100PT	074714
	1L	S100QT	074715
	4L	S100GAL	074716

IPEX 100T Apprêt

	Diam. (po)	N° de pièce	Code informatique
	250 mL	C100PT5	074306
	500 mL	C100PT	074307
	1L	C100QT	074308

Contenant vide avec pinceau

Diam. (po)	N° de pièce	Code informatique
500ml (Pint)	APPLICAN	074728

Nombre moyen de joints par pinte ou quart de gallon de colle

Diam. nominal de tuyauterie		N° de joints /pinte	N° de joints /quart de gallon	Diam. nominal de tuyauterie		N° de joints /pinte	N° de joints /quart de gallon
pouces	mm			pouces	mm		
1/2	12	350	700	2 1/2	12	40	80
3/4	19	200	400	3	19	35	70
1	25	150	300	3 1/2	25	30	60
1 1/4	32	110	220	4	32	24	48
1 1/2	38	80	160	5	38	10	20
2	50	45	90	6	50	8	16

Le BON PRODUIT pour le BON Environnement



La gamme Scepter JBox s'est élargie grâce à l'ajout de boîtes de jonction en PVC moulé de 14 po et 16 po...pour devenir la gamme la plus vaste jamais offerte!

AVANTAGES

- NEMA 1,2,3R,4,4X,12,13
- 100 % non métallique
- Languettes de fixation à fermeture manuelle
- Plaques de fond offertes dans les dimensions de 6 pouces et plus



SCEPTER JBOX : La nouvelle génération de boîtes de jonction

Voici la NOUVELLE boîte Scepter^{MD} JBox^{MC}, la nouvelle génération de boîtes de jonction. Nous avons entièrement redessiné la boîte de jonction originale en lui ajoutant des particularités qui en font la boîte la plus facile à utiliser. Le joint d'étanchéité incorporé en instance de brevet, les attaches non métalliques, les pattes de fixation moulées, le quadrillage en relief et le couvercle plat ont été étudiés pour obtenir une boîte de jonction conviviale pour l'entrepreneur.

Classification électrique NEMA : 1, 2, 3R, 4, 4X, 6*, 6P*, 12, 13

* S'applique seulement aux couvercles sans charnière de dimensions 4 po à 12 po

Caractéristiques et avantages

Attaches à fermeture manuelle

- Fermeture à la main - ouverture à l'aide d'un outil
- 100 % non métallique - matériau résistant à la corrosion
- Aucune pièce de quincaillerie séparée pour une installation simplifiée

Couvercle lisse et plat

- Aucune nervure - possède une surface plate et lisse pour fixation de dispositifs ou d'étiquettes

Joint d'étanchéité incorporé

- Joints d'étanchéité moulés et extrudés fixés de manière permanente au couvercle - aucune installation nécessaire
- Le matériau exclusif composant le joint d'étanchéité permet d'obtenir une enveloppe de classe 6P (4 po - 12 po)
- Le matériau du joint d'étanchéité en néoprène permet d'obtenir une enveloppe de classe 4X (14 po - 16 po)

Pattes de fixation moulées

- Moulées - pas de pièces détachées à assembler
- Situées dans les coins, en dehors des connexions de conduits
- À affleurement avec la face arrière de la boîte pour une fixation en surface à ras
- Les pattes de fixation étant incorporées, elles procurent une résistance améliorée

Quadrillage intégré

- Référence pour les perçages d'entrées défonçables
- Alignement de conduit en un clin d'œil!



Dia. (po)	N° de pièce	Code informatique	L1	W1	L2	W2	H	M1	M2	G1	G2	J1	J2	D	K
4x4x2	JBX442	277000	4,97	3,93	3,48	3,48	2,90	4,48	3,44	2,41	1,09	1,72	1,09	0,51	0,24
4x4x4	JBX444	277001	4,90	3,86	3,48	3,48	4,89	4,41	3,37	2,22	2,97	1,59	2,97	0,59	0,24
5x5x2	JBX552	277002	5,97	4,93	4,55	4,55	2,90	5,48	4,44	3,41	1,09	2,69	1,09	0,51	0,24
6x3x4	JBX634	277003	3,90	5,86	2,48	5,48	4,89	3,41	5,37	1,22	2,72	3,42	2,72	0,59	0,28
6x6x4	JBX664	277004	7,58	7,58	5,86	7,20	4,90	6,90	6,90	4,47	2,47	4,47	2,47	0,59	0,28
6x6x6	JBX666	277005	7,51	7,51	5,79	7,13	6,90	6,83	6,83	4,22	4,47	4,22	4,47	0,72	0,28

Dia. (po)	N° de pièce	Code informatique	L1	W1	L2	W2	H	M1	M2	G1	G2	N1	N2	P1	P2	D	K
8x8x4	JBX884	277006	9,58	9,58	7,86	9,20	4,90	8,90	8,90	6,47	1,97	8,25	6,26	3,94	3,13	0,59	0,28
8x8x7	JBX887	277007	9,47	9,47	7,76	9,10	7,90	8,80	8,80	6,22	4,65	8,25	6,26	3,94	3,13	0,75	0,28
12x12x4	JBX12124	277008	13,58	12,24	11,74	11,74	4,90	12,90	11,56	9,28	2,03	10,26	10,25	3,94	3,13	0,56	0,28
12x12x6	JBX12126	277009	13,51	12,17	11,74	11,74	6,90	12,83	11,49	9,03	3,78	10,26	10,25	3,94	3,13	0,67	0,28
12x12x8	JBX12128	277010	13,44	12,10	11,74	11,74	8,90	12,76	11,42	8,81	5,64	10,26	10,25	3,94	3,13	0,76	0,28
14x14x8	JBX14148	277011	15,72	14,39	13,80	13,80	9,1	15,10	13,70	11,05	5,69	12,25	10,26	3,94	3,16	0,83	0,33
14x14x10	JBX141410	277012	15,66	14,32	13,80	13,80	11,1	14,98	13,64	11,05	7,55	12,25	10,26	3,94	3,16	0,83	0,33
16x16x10	JBX161610	277013	17,64	16,30	15,71	15,71	11,1	17,00	15,60	12,55	7,55	14,25	12,26	4,71	4,09	0,83	0,33

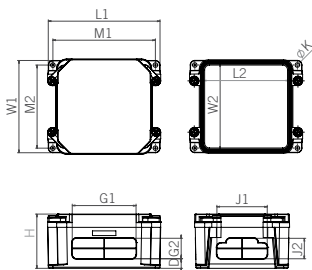

JBX442 - JBX666

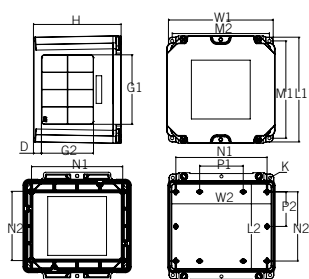

JBX884 - JBX887

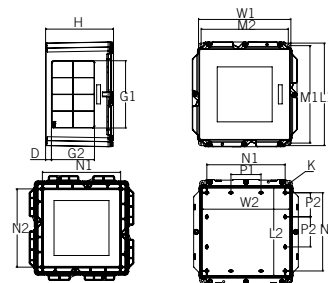

JBX12124 - JBX16160

Scepter JBox avec couvercle à charnières

Le couvercle à charnière s'ouvre jusqu'à 214° et il est amovible, permettant ainsi un accès complet et facile aux dispositifs de commande et instruments.

Le couvercle à charnière de la boîte Scepter JBox a une classification NEMA 3R et 4X; il convient donc parfaitement aux applications industrielles, à l'entretien, aux réparations et à la révision (MRO) et aux applications OEM, à l'intérieur et à l'extérieur, ainsi qu'aux installations de lavage. Non métallique à 100 %, il est doté de toutes les caractéristiques que les utilisateurs ont pris l'habitude d'apprécier dans la boîte Scepter JBox.



Classification électrique NEMA : 1,2,3R,4,4X,12,13

Dia. (po)	N° de pièce	Code informatique	L1	W1	L2	W2	H	M1	M2	G1	G2	N1	N2	P1	P2	D	K
8x8x4	JBXH884	277100	9,58	9,58	7,86	9,2	4,9	8,9	8,9	6,47	1,97	8,25	6,26	3,94	3,13	0,59	0,28
8x8x7	JBXH887	277101	9,47	9,47	7,86	9,2	7,9	8,9	8,9	6,22	4,65	8,25	6,26	3,94	3,13	0,75	0,28
12x10x6	JBXH12106	277102	11,51	12,17	9,67	11,67	6,9	10,8	11,49	8,03	3,78	10,25	8,26	3,94	2,16	0,67	0,28
12x12x4	JBXH12124	277103	13,58	12,24	11,74	11,74	4,9	12,9	11,56	9,28	2,03	10,26	10,25	3,94	3,13	0,56	0,28
12x12x6	JBXH12126	277104	13,51	12,17	11,74	11,74	6,9	12,83	11,49	9,03	3,78	10,26	10,25	3,94	3,13	0,67	0,28
12x12x8	JBXH12128	277105	13,44	12,10	11,74	11,74	8,9	12,76	11,42	8,81	5,64	10,26	10,25	3,94	3,13	0,76	0,28
14x14x8	JBXH14148	277106	15,72	14,39	13,80	13,80	9,1	15,10	13,70	11,05	5,69	12,25	10,26	3,94	3,16	0,83	0,33
14x14x10	JBXH141410	277107	15,66	14,32	13,80	13,80	11,1	14,98	13,64	11,05	7,55	12,25	10,26	3,94	3,16	0,83	0,33
16x16x10	JBXH161610	277108	17,64	16,30	15,71	15,71	11,1	17,0	15,60	12,55	7,55	14,25	12,26	4,71	4,09	0,83	0,33

Nécessaire de fixation sur poteau

- Disponible en acier galvanisé ou inoxydable (SS)
- Fournis comme ensembles complets (vendus séparément)
- S'utilise sur les poteaux en bois, en béton, en acier et composites
- S'installe sur des poteaux à section circulaire, carrée et octogonale jusqu'à 15 po



N° de pièce	Code informatique	Compatible avec les JBox
PMK4-12	077940	4 po à 12 po
PMK4-12SS	077946	4 po à 12 po
PMK14-16SS	277086	14 po à 16 po

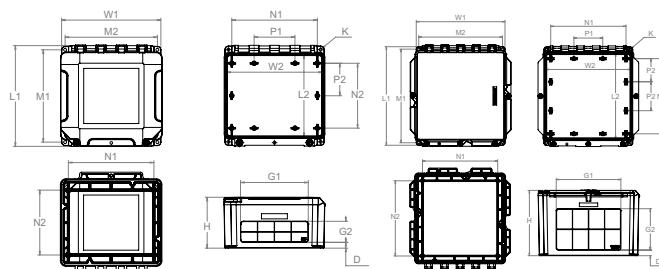

JBXH884 - JBXH887

JBXH12106 - JBXH161610

Plaques de fond Scepter JBox

- En acier au carbone calibre 14
- Fini de poudre époxyde blanc
- Faciles à découper et percer pour fixer des dispositifs

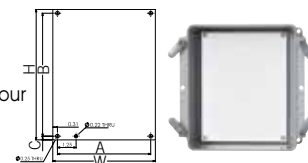

Diamètre (po)	N° de pièce	Code informatique	W	H	A	B	C
6x6	BP66CSW	077864	4,88	6,75	4,26	6,25	0,25
8x8	BP88CSW	077861	6,88	8,75	6,26	8,25	0,25
12x10	BP1210CSW	077862	8,88	10,75	8,26	10,25	0,25
12x12	BP1212CSW	077865	10,88	10,75	10,26	10,25	0,25
14x14	BP1414CSW	077867	10,88	12,75	10,26	12,25	0,25
16x16	BP1616CSW	077868	12,88	14,75	12,26	14,25	0,25

Outil et ensemble pour réparation de conduit

Trousse EPR pour réparation de conduits

Les trouses de réparation de conduits EPR de IPEX constituent le premier outil complet permettant de réparer un conduit en PVC rompu ou endommagé. Elles permettent de réparer rapidement et facilement un conduit endommagé à la suite de travaux d'excavation, de forage dirigé ou de carottage.



Tous les diamètres ont une longueur de 24 po.

Diamètre (po)	N° de pièce	Code informatique
1 1/4	EPR25	077976
1 1/2	EPR30	077971
2	EPR35	077972
2 1/2	EPR40	077973
3	EPR45	077974
4	EPR55	077975
5	EPR60	077977
6	EPR65	077979

Adaptateurs de trouses EPR pour la réparation de conduits

Les trouses de réparation de conduits EPR permettent à l'entrepreneur de réparer une section rompue de conduit DB-II tout en laissant les câbles à l'intérieur. Les adaptateurs prédécoupés s'ouvrent pour entourer le câble existant; on les colle ensuite au solvant sur le diamètre extérieur du conduit rompu. À l'aide d'une colle à solvant standard pour PVC, une trousse EPR s'assemble et se raccorde facilement aux adaptateurs, ramenant le conduit à sa forme d'origine.



Diamètre (po)	N° de pièce	Code informatique
2	EPRA35	077852
3	EPRA45	077853
4	EPRA55	077854
5	EPRA60	077855
6	EPRA65	077856



SCEPTALIGHT : L'éclairage qui dure

Que vous soyez à la recherche d'une solution économique à votre éclairage extérieur ou d'appareils résistants à la corrosion destinés à un environnement industriel agressif, les appareils Sceptalight de IPEX se révèlent être des produits complets utilisables dans toute une gamme d'applications, à l'intérieur comme à l'extérieur. Les appareils Sceptalight sont fabriqués en résine de polyester thermoplastique armée de fibres de verre (FRP), ce qui leur permet de mieux résister aux substances corrosives qu'un produit métallique. Cette conception en thermoplastique est un équilibre sans précédent entre résistance, rigidité et robustesse, associé aux avantages déjà appréciés par les utilisateurs de conduits et raccords en PVC rigides Scepter - longue durée de vie, facilité d'entretien et haute résistance aux chocs.

Les produits Sceptalight, fabriqués en thermoplastique, offrent une remarquable résistance à la corrosion et aux produits chimiques. Les joints d'étanchéité en silicone intérieurs et extérieurs créent une barrière étanche à l'eau, raison pour laquelle ces produits conviennent aussi bien à l'intérieur qu'à l'extérieur.

Que vous ayez besoin d'un appareil d'éclairage qui résiste aux produits chimiques, à des fluides agressifs ou à un environnement physique difficile, vous trouverez toujours une place pour Sceptalight.

Caractéristiques et avantages

Disponible en DEL, fluorescent compact et incandescent pour convenir à une variété d'applications.

- Construction stable
- Adaptabilité
- Joints étanches à l'eau
- Longue durée de vie
- Usage intérieur/extérieur
- Résistance à la corrosion
- Durable, résistance aux chocs



Zones humides

CSA C22.2 No 250

Conforme à la norme UL 1598

Conducteurs d'alimentation prévus pour 60 °C minimum (pour zones humides)

Certifiés selon CSA pour les endroits humides, les appareils Sceptalight sont construits pour résister à un environnement dans lequel des liquides dégouttent ou coulent sur des équipements électriques ou les éclaboussent. En outre, nos globes en polycarbonate représentent une excellente solution de remplacement au verre dans un environnement difficile dans lequel une haute résistance aux chocs est essentielle. Les appareils Sceptalight conviennent aux températures extrêmes et résistent aux rayons ultraviolets nocifs. Depuis des années, nos appareils s'utilisent avec succès dans les installations marines, notamment les quais, jetées, ponts, passerelles et chantiers de construction navale.

OPTIONS D'APPAREILS

DEL	✓
Appareils incandescents	✓
Appareil fluorescent compact	✓



Zones à risque

Certifié CSA, conforme à la norme UL 844

CLASSE I, DIV 2 Groupes A, B, C & D

CLASSE II, DIV 2 Groupes F & G

Conducteurs d'alimentation prévus pour 90 °C minimum (pour zones à risque)

Sceptalight comprend des appareils certifiés selon CSA pour utilisation en zones à risque, ce qui en fait un choix idéal pour un environnement agressif spécifique, contenant notamment des gaz, vapeurs ou poussières inflammables ou explosifs. En plus d'être fabriqués pour une grande résistance, nos appareils conçus pour les zones à risque sont munis d'un globe traité thermiquement, prévu pour supporter des variations substantielles de température, comme c'est le cas lorsqu'on pulvérise de l'eau froide sur un appareil chaud. Les appareils Sceptalight sont équipés de vis et de pièces rapportées en laiton, pour une bonne performance dans des conditions de service industriel exigeantes.

OPTIONS D'APPAREILS

DEL	✓
-----	---

Sceptalight DEL



Lancement de trois produits Sceptalight à DEL : le module de modernisation d'éclairage à DEL, l'appareil d'éclairage à DEL pour service intensif et l'appareil d'éclairage à DEL à usage général. Les appareils Sceptalight à DEL permettent des économies d'énergie substantielles, jusqu'à 85 % par rapport aux appareils incandescents et jusqu'à 34 % par rapport aux appareils fluorescents. De plus, les appareils Sceptalight à DEL ont une durée de vie supérieure à 50 000 heures sans avoir besoin du moindre entretien.

Fabriqué en matériaux très résistants et durables, le globe en polycarbonate résiste aux chocs et à la dégradation par les rayons UV. Le dissipateur de chaleur, spécialement conçu, évacue la chaleur produite par les DEL dans l'environnement extérieur, assurant ainsi une longue durée de vie et des performances optimales aussi bien dans un milieu chaud que froid. Les appareils Sceptalight à DEL ont été soumis à des essais et certifiés pour un usage à l'extérieur, à l'intérieur, dans des endroits humides, des installations de lavage et des environnements dangereux* et corrosifs. Ils sont certifiés selon les normes d'appareils d'éclairage à DEL les plus récentes et approuvés selon NEMA 4X.

* LVFP-LED-HAZ seulement

Option intéressante pour modernisation d'éclairage

Les DEL Sceptalight s'adaptent facilement aux installations existantes pour des économies d'énergie appréciables

Gradation

L'intensité de la lumière est réglable jusqu'à 5 % de sa capacité pour un contrôle optimal de l'éclairage

Resistance à la corrosion

Le dissipateur de chaleur est recouvert d'un revêtement durable pour la protection contre la corrosion

Classement NEMA 4X et IP66

Approuvé pour les endroits humides, le lavage au jet et les milieux corrosifs

Dissipation de la chaleur

Un dissipateur spécialement conçu assure une performance optimale et une longue durée de vie de plus de 50 000 heures

Efficacité énergétique

Éclairage de 1575 lumens ne consommant que 15 W d'électricité

Globe de polycarbonate

Résistant aux chocs et aux intempéries pour les environnements difficiles

FLUORESCENTS COMPACTS Sceptalight



Les appareils fluorescents compacts Sceptalight combinent la remarquable résistance aux produits chimiques et à la corrosion que leur confère une conception thermoplastique et les économies en énergie procurées par les appareils fluorescents compacts. Assurant un rendement par watt de quatre à cinq fois supérieur à celui des appareils incandescents, les appareils fluorescents compacts Sceptalight augmentent la durée de vie de l'ampoule de 10-20 fois. Sans compromettre l'intensité de l'éclairage, ils utilisent 75 % moins d'énergie que les appareils à incandescence, réduisant le coût total en énergie et entretien. Offerts en modèles à deux et à quatre tubes, ils comprennent le ballast.

Quatre tubes

- Offerts en 18 et 26 watts
- Le ballast électronique assure un « démarrage instantané » même à une température de -25 °C
- Assure une durée de vie de l'ampoule de 10 000 heures

Construction stable

Des pieds de fixation renforcés assurent un montage sécuritaire

Adaptabilité

Les ouvertures taraudées pour conduits permettent un raccordement sur des chemins de câbles non métalliques et métalliques

Joints étanches à l'eau

Des joints d'étanchéité en silicone résistant à la chaleur et aux intempéries protègent l'appareil contre la pénétration de l'humidité

Longue durée de vie

Les appareils non métalliques Sceptalight se caractérisent par leur longue durée de vie et leur facilité d'entretien - contrairement aux appareils et grilles de protection métalliques qui se corrodent et se grippent

Usage intérieur/extérieur

Grâce à un matériau résistant aux rayons ultraviolets, les appareils Sceptalight s'utilisent aussi bien à l'intérieur qu'à l'extérieur

Résistance à la corrosion

Le thermoplastique résiste aux acides, alcools, alcalis, solvants organiques, détergents/produits de nettoyage, graisses et huiles, ainsi qu'à plusieurs autres produits chimiques. Résiste à une exposition à la lumière solaire, à la chaleur et aux intempéries extrêmes

Durable, résistance aux chocs

La grille de protection non métallique à haute résistance aux chocs résiste aux chocs physiques, aux produits chimiques et à la déformation sous l'effet de la chaleur

Sceptalight INCANDESCENT



Les appareils d'éclairage à incandescence Sceptalight représentent le choix le plus pratique pour les besoins quotidiens des installations commerciales, industrielles, maritimes et agricoles. Nos appareils à incandescence reçoivent une ampoule de 150 W au maximum et conviennent parfaitement à un éclairage de courte durée, ainsi qu'aux applications avec clignotement et réglage d'intensité.

Pour un usage d'une intensité légère à modérée, n'exigeant pas le même degré de robustesse, la gamme Sceptalight comprend un appareil d'éclairage à usage général, économique, à montage au plafond.

Souplesse d'installation

Les appareils se montent selon plusieurs méthodes : au plafond, au mur ou par suspension, suivant les exigences d'installation

Usage intérieur et extérieur

Des joints d'étanchéité résistants à la température et aux intempéries protègent les appareils contre la pénétration d'humidité

Une solution économique

Économiques à installer, les appareils reçoivent une ampoule à incandescence de 150 watts au maximum

Environnements d'éclairage adaptables

Un choix idéal pour un éclairage de courte durée, ainsi que des applications avec clignotement et réglage d'intensité

Globes colorés résistants à la chaleur

Offerts dans une gamme de globes colorés résistants à la chaleur en vue de transformer l'éclairage en indicateur ou en témoin avertisseur

Résistants à la corrosion

Une fabrication en thermoplastique assure une résistance à l'exposition directe à la lumière solaire, à la chaleur et aux intempéries extrêmes



Utilisation en zone humide

Montage au plafond avec globe en polycarbonate	N° de pièce	Code informatique	Ouverture
------------------------------------------------	-------------	-------------------	-----------

15W LLED Module d'éclairage de remplacement	LLED-15	277120	-
---------------------------------------------	---------	--------	---

15W LVPF Appareil d'éclairage très robuste	LVPF-LED-HAZ	277121	4x3/4 po
--------------------------------------------	--------------	--------	----------

15W LVPF Appareil d'éclairage très robuste	LVPE-LED	277122	2x1/2 po à 2x3/4 po
--------------------------------------------	----------	--------	---------------------

Montage au plafond avec globe en verre transparent standard	N° de pièce	Code informatique	Ouverture
-------------------------------------------------------------	-------------	-------------------	-----------

26W Compact, fluorescent	LVPL26C	077170	4x3/4 po
--------------------------	---------	--------	----------

18W Compact, fluorescent	LVPL18C	077210	4x3/4 po
--------------------------	---------	--------	----------

Montage au plafond avec globe en polycarbonate clair (sans grille)	N° de pièce	Code informatique	Ouverture
--------------------------------------------------------------------	-------------	-------------------	-----------

26W Compact, fluorescent	LVPL26PCC	077176	4x3/4 po
--------------------------	-----------	--------	----------

18W Compact, fluorescent	LVPL18PCC	077211	4x3/4 po
--------------------------	-----------	--------	----------

Appareil à montage mural	N° de pièce	Code informatique
--------------------------	-------------	-------------------

Pour un appareil à montage mural, sélectionner et commander le modèle approprié d'appareil à montage au plafond (puissance en watts et globe), selon les indications ci-dessus, et ajouter LWB 150. Support de fixation mural

LWB150	077233
--------	--------

Appareil d'éclairage tout usage non métallique	Part Number	Product Code
------------------------------------------------	-------------	--------------

avec globe en verre standard	LVPE150-10/15	077493
------------------------------	---------------	--------

avec globe en polycarbonate	LVPE150-PCC*	077181
-----------------------------	--------------	--------

Avec globe de verre, clair et grille de protection Lampe incandescente de 60W maximum avec globe en polycarbonate	LVPE150-1015G	077402
-------------------------------------------------------------------------------------------------------------------	---------------	--------

avec globe de verre résistant à la chaleur, rouge	LVPE150-HRR	077599
---------------------------------------------------	-------------	--------

avec globe de verre résistant à la chaleur, bleu	LVPE150-HRB	077579
--------------------------------------------------	-------------	--------

Grille de protection	LVPU150	077558
----------------------	---------	--------

Les ouvertures pour ces luminaires sont de 2 x 1/2 po à 2 x 3/4 po



Zones à risque

Montage au plafond avec globe en polycarbonate givré	N° de pièce	Code informatique	Ouverture
------------------------------------------------------	-------------	-------------------	-----------

15W Luminaire robuste à DEL LVPF	LVPF-LED-HAZ	277121	4x3/4 po
----------------------------------	--------------	--------	----------

Tous les emplacements dangereux sont cotés CLASSE I, DIV 2, Groupes A, B, C et D et CLASSE II, DIV 2 Groupes F et G.

Accessoires et pièces

Globe de verre standard

Description	N° de pièce	Code informatique
Clair	LGC150	077247

Globe résistant à la chaleur

Description	N° de pièce	Code informatique
Clair	LG150T	077909
Rouge	LCGR150T	077239
Bleu	LCGB150T	077910

Globe en polycarbonate (pour utilisation avec lampe compacte, fluorescente ou lampe incandescente maximum 60W)

Description	N° de pièce	Code informatique
Clair	LPCC18	077911
Rouge	LPCR18	077912

Boîte avec trous filetés



N° de pièce	Code informatique
LFB150C	077250
LFB150T *	077251

*LFB150T est complet avec boîte avec trou de 1/2 po fileté dans le couvercle

Pièces pour appareils (LVPF, LVPL, LPMF, LPPL)

Description	N° de pièce	Code informatique
Boîtier de montage au plafond	LVPB 150	077243
Chapeau de suspension	LPC 150	077246
Support mural 90°	LWB 150	077233

Remplacement de supports de lampes

Description	N° de pièce	Code informatique
18 Watt Support de lampe (4 broches)	LLH 18	072818

Ballasts

Description	N° de pièce	Code informatique
26 Watt ballast magnétique (HPF)	LEB 26	077080

Garnitures d'étanchéité

Description	N° de pièce	Code informatique
Garniture pour boîtier	LBGASK 150	072820

Options d'installation

Sceptalight DEL peut être adapté avec supports de plafond seulement.

Montage au plafond

Boîte munie de quatre ouvertures taraudées de 3/4 po et de pieds de fixation incorporés.

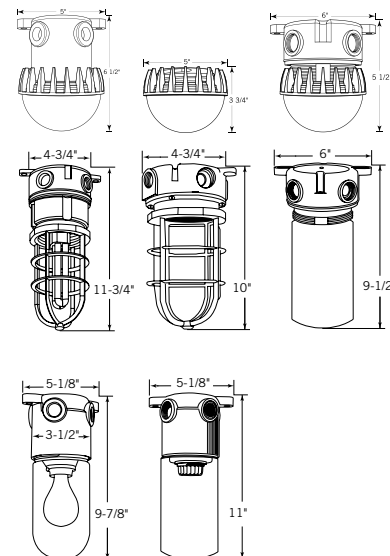

Options de globe

(Seulement pour les options d'incandescent et de fluorescent)

Globes standards en verre transparent

Un choix idéal pour l'éclairage à usage général, tant à l'intérieur qu'à l'extérieur.



Polycarbonate clair

Verre clair standard ou traité thermiquement

Globes en polycarbonate transparent

Globes résistants aux chocs pour une protection supplémentaire en cas de contact accidentel.



Verre bleu traité thermiquement

Verre rouge traité thermiquement

Globes colorés résistants à la chaleur

Offerts en rouge, bleu, vert ou ambre – en vue de transformer l'éclairage en indicateur ou en témoin avertisseur.



On s'en occupe

IPEX Électrique accélère l'installation des chemins de câbles électriques encastrés dans le béton en lançant le premier véritable système intégré de conduits TENM de l'industrie – de longs tuyaux flexibles qui réduisent le nombre de manchons requis. Ensemble, les tuyaux Cor-Line et les raccords Kwikon forment le système de conduits TENM étanche au béton le plus robuste sur le marché.



Conduits TENM Cor-Line^{MD}

- Étanches au béton et n'exige ni collage au solvant ni ruban enveloppant les raccords
- Suffisamment flexibles pour pouvoir se cintrer à la main, tout en étant assez robustes pour résister à l'écrasement et à la rupture
- Fabriqués en PVC résistant aux chocs, de sorte qu'ils ne cassent pas ou ne se fissurent pas

Boîtiers de dalle Kwikon^{MD}

- Approuvés pour supporter un ventilateur de plafond jusqu'à 35 lb et un luminaire jusqu'à 50 lb
- Les connecteurs moulés possèdent des languettes de verrouillage sur 360°, qui dépassent les exigences CSA concernant les forces de tirage
- Pièces rapportées taraudées en laiton (10/32 po pour un ventilateur de plafond, 8/32 po pour un luminaire)



Cor-Line TENM – Économique grâce à sa grande étendue

Le tube électrique non-métallique (TENM) COR-LINE^{MD} est non-corrosif et non-conducteur. Offert en rouleau pouvant atteindre 1500 pieds, il couvre ainsi une plus grande distance. Qu'il soit enchâssé dans le béton ou dissimulé derrière les murs, COR-LINE est la solution la plus économique, si on le compare aux canalisations métalliques offertes en longueur de 10 pieds seulement. En effet, ces derniers requièrent un dispositif d'assemblage plus important, produisent plus de pertes et exigent une main d'oeuvre plus intense!

Raccords Kwikon

uniques en leur genre, possèdent six languettes de verrouillage disposées sur 360°, pour un raccordement sûr et étanche au béton. Lorsqu'une connexion de transition vers un conduit rigide en PVC ou une connexion étanche à l'eau s'avère nécessaire, les tuyaux électriques non métalliques (TENM) peuvent être joints à des raccords en PVC rigide à l'aide de colle à solvant. L'application normale de colle à solvant peut être utilisée à l'intérieur de l'emboîture en PVC rigide. Il est toutefois recommandé d'appliquer la colle avec modération sur l'extrémité du tuyau Cor-Line (TENM) avant l'assemblage.

On économise beaucoup de temps, car il n'est plus nécessaire d'utiliser de ruban adhésif ni de colle à solvant.



Installation facile

Conçu pour les gros travaux reliés à l'industrie de la construction, Cor-Line s'impose déjà à la tête du marché. Cor-Line ne nécessite aucun outil spécial pour le cintrage et la coupe; il se pose facilement.



Cintrage et coupe

Grâce à sa forme ondulée, Cor-Line se courbe facilement à la main. L'utilisation d'équipement ou d'outils coûteux généralement requis pour les canalisations métalliques n'est pas nécessaire. Assurez-vous, lors du cintrage, que le rayon de courbure soit égal à au moins 6 fois le diamètre intérieur du cube.



Pré-assemblage des boîtiers de dalle Kwikon

Les boîtiers de dalle KWIKON IPEX sont offerts avec ou sans connecteurs. Ceux qui n'en ont pas peuvent être pré-assemblés rapidement grâce aux connecteurs KWIKON maintenus en place par un écrou de blocage.



Pré-assemblage des boîtes de jonction

Les boîtes de jonction pour dalles de béton peuvent être pré-assemblées rapidement grâce aux connecteurs KWIKON maintenus en place par un écrou de blocage. L'ensemble est étanche au béton.



Versatilité de pose

Les qualités de souplesse, de légèreté et de facilité de pose du tube COR-LINE dans les murs en bardage, dans les cloisons et les murs en blocs de ciment, combinées à l'utilisation des dispositifs d'assemblage et raccords KWIKON, réduisent le temps et la main d'œuvre nécessaires à la pose de canalisation pour câbles électriques.



Tirage des fils

La surface intérieure ondulée de KWIKON réduit considérablement la friction lors du tirage des conducteurs sur de grandes distances, même avec des cintrages à 90.



Certifié par la CSA

Le tube électrique non-métallique Cor-Line et les dispositifs d'assemblage KWIKON sont certifiés conformes à la norme CSA C22.2 No 227.1.

Approuvés FT-4

Le tube IPEX Cor-Line (TENM) est conforme et surpasse les exigences de la CSA en ce qui concerne l'essai à la flamme verticale tel que décrit à la Clause 4.11.4 de la norme CSA C22.2 No 0.3M.



Enfouissement direct

L'enfouissement direct des conduits TENM est approuvé selon le Code canadien de l'électricité. Les directives concernant l'installation des produits Cor-Line TENM figurent dans le CCE, partie 1, règles 12-1500 à 12-1516.

Installation dans des constructions incombustibles

Veillez vous référer aux articles 3.1.5.19 du Code national du bâtiment, à propos de l'utilisation de matériaux combustibles dans des constructions incombustibles. Quand le code provincial est différent, veuillez consulter l'administration ayant juridiction sur la construction.



Stockage et manutention

- À NE PAS installer, stocker, ni manipuler à une basse température inférieure à -20 °C (-4 °F)
- À NE PAS stocker à l'extérieur

Canalisation de câbles nonmétalliques pour conducteurs de système d'alarme d'incendie

L'article 32-102 du Code canadien de l'électricité, permet au Cor-Line TENM d'être utilisé pour les systèmes d'alarme d'incendie dans les constructions incombustibles, à condition que : (1) la canalisation soit enchâssée dans une épaisseur d'au moins 2 pouces (50 mm) de maçonnerie ou de béton coulé; (2) lorsqu'une canalisation non-métallique (TENM) est utilisée, la transition entre le TENM et la canalisation métallique soit effectuée en utilisant un dispositif d'assemblage ou d'autres moyens appropriés (les raccords de transition KWIKON sont spécialement conçus pour cet usage).



Dimensions du Cor-Line

Diamètre (po)		D.E moyen		I.D. moyen	
pouces	mm	pouces	mm	pouces	mm
1/2	12	0,84	21,3	0,602	15,3
3/4	20	1,05	26,7	0,804	20,4
1	25	1,315	33,4	1,029	26,1
1 1/4	32	1,66	42,2	1,360	34,5
1 1/2	40	1,90	48,3	1,590	40,4
2	50	2,375	60,3	2,047	52,0
2 1/2	65	2,866	72,8	2,469	62,7

Comparaison de poids entre Cor-Line TENM et TEM

Diamètre (po)	TENM lb/1000 pi	TEM lb/1000 pi
1/2	100	295
3/4	125	440
1	175	668
1 1/4	185	970
1 1/2	220	1100
2	319	1517

Dimension du rouleau et de la bobine

	Diamètre (po)	Longueur (po)	Code informatique	Poids lb/pqt	
Bobine	1/2	1500	012004	185	
	3/4	1000	012009	145	
	1	750	012019	155	
	1 1/4	1000	012047	205	
	1 1/2	750	012033	180	
	2	500	012044	160	
Rouleau	2 1/2	325	012049	70	
	1/2	370	012000	37	
	3/4	240	012008	30	
	1	160	012018	28	
	1 1/4	500	012046	102	
	1 1/2	300	012032	72	
	2	225	012043	62	

Enveloppés d'une pellicule plastique, les rouleaux de tube se déroulent facilement par le centre

Longueurs droites de 10 pi

Diamètre (po)	Longueur (po)	Code informatique	Poids lb/pqt
1/2 x 10 pi	3600	012005	345
3/4 x 10 pi	2200	012006	315
1 x 10 pi	1800	012007	345

Manchon Kwikon

Diamètre (po)	N° de pièce	Code informatique	
1/2	KC10	089000	
3/4	KC15	089001	
1	KC20	089002	
1 1/4	KC25	189670	
1 1/2	KC30	189671	
2	KC35	189672	
2 1/2	KC40	089075	

Connecteur Kwikon pour enchâssement dans le béton

Diamètre (po)	N° de pièce	Code informatique	
1/2	KTA10	089006	
3/4	KTA15	089007	
1	KTA20	089008	
1 1/4	KTA25	189680	
1 1/2	KTA30	189681	
2	KTA35	189682	
2 1/2	KTA40	089076	

Connecteur à enclenchement Kwikon

Diamètre (po)	N° de pièce	Code informatique	
1/2	KTS10	089146	
3/4	KTS15	089147	
1	KTS20	089148	

Adaptateur Kwikon

Diamètre (po)	N° de pièce	Code informatique	
1/2	KTC10	089012	
3/4	KTC15	089013	
1	KTC20	089014	

Adaptateur Kwikon TENM à AC90

Diamètre (po)	N° de pièce	Code informatique
3/4 x 1/2	KFA 15/10	089079



Raccord de descente Kwikon à 90° (Kwikon x extrémité à visser)

Diamètre (po)	N° de pièce	Code informatique
1/2	KT90-10	089060
3/4	KT90-15	089059
1	KT90-20	089058



Raccord de descente Kwikon à 90° (Kwikon x Kwikon)

Diamètre (po)	N° de pièce	Code informatique
1/2	KK90-10	089055
3/4	KK90-15	089056
1	KK90-20	089057



Collet de coffrage Kwikon TENM

Diamètre (po)	N° de pièce	Code informatique
1/2	KSTB-10	089330
3/4	KSTB-15	089331
1	KSTB-20	089332
1 1/4	KSTB-25	089333



Collet de coffrage Multi-Link^{MC} Kwikon TENM

Diamètre (po)	N° de pièce	Code informatique
1/2	MSTB-10	089031
3/4	MSTB-15	089026
1	MSTB-20	089025



Collet de coffrage à angle Kwikon TENM

Diamètre (po)	N° de pièce	Code informatique
1/2	KASTB-10	089233
3/4	KASTB-15	089234
1	KASTB-20	089235
1 1/4	KASTB-25	089236
1 1/2	KASTB-30	089238
2	KASTB-35	089239
2 1/2	KASTB-40	089240



Boîtier encastré Kwikon

Les boîtiers IPEX, conçus pour la robustesse et la durabilité, résistent aux conditions les plus difficiles rencontrées sur les chantiers de construction.

Conçus par des entrepreneurs pour des entrepreneurs, les boîtiers encastrés sont offerts en deux modèles uniques, avec ou sans connecteurs moulés. Vous êtes maintenant en mesure d'avoir un système non métallique complet pour dalle de béton. Offerts à un prix concurrentiel par rapport aux boîtiers en acier traditionnels pour plâtre, les boîtiers encastrés Kwikon augmentent la productivité et par conséquent réduisent les coûts.

CARACTÉRISTIQUES

- Approuvé pour supporter un ventilateur de plafond jusqu'à 35 lb et un luminaire jusqu'à 50 lb.
- Étanche au béton.
- Les connecteurs moulés possèdent des languettes de verrouillage sur 360°, qui dépassent les exigences CSA concernant les forces de tirage.
- Molded connectors are also approved for use with Scepter Rigid PVC Conduit.
- Fabriqué en PVC à haute résistance aux chocs.
- Non métallique/non conducteur/ anticorrosion.
- Pièces rapportées filetées en laiton
- Couvercles amovibles formés sous vide transparents Clear Vue

Boîtier de dalle avec connecteurs moulés

– Volume de 44 pouces cubes

Configuration (po)	N° de pièce	Code informatique
8 x 1/2	SMBH-10	089455
4 x 1/2, 2 x 3/4, 2 x 1	SMBH-10/15/20	089456
4 x 1/2, 4 x 3/4	SMBH-10/15	089457
8 x 3/4	SMBH-15	089459
4 x 3/4, 4 x 1	SMBH-15/20	089463



Boîtier de dalle sans connecteurs moulés

– Volume de 44 pouces cubes

Configuration (po)	N° de pièce	Code informatique
8 x 1/2	SMB-10	089450
4 x 1/2, 2 x 3/4, 2 x 1	SMB-10/15/20	089451



Anneau de prolongement pour boîtier de dalle

N° de pièce	Code informatique
SMBR	089494

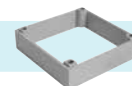

Augmente de 1 po le niveau des boîtiers encastrés SMB/SMBH

Boîtier encastré carré de 4 po

– Volume de 44 pouces cubes

Hub Size (in)	N° de pièce	Code informatique
8 x 1/2	SSBH-10	089452
8 x 3/4	SSBH-15	089453
4 x 1/2 & 4 x 3/4	SSBH-10/15	089454
4 x 3/4, 4 x 1	SSBH-15/20	089471

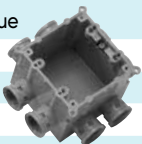
**Boîtier encastré peu profond**

– Volume de 44 pouces cubes

Hub Size (in)	N° de pièce	Code informatique
8 x 1/2	SMBSH-10	089485
4 x 1/2 & 4 x 3/4	SMBSH-10/15	089486
8 x 3/4"	SMBSH-15	089487
4 x 1/2, 2 x 3/4, 2 x 1	SMBSH-10/15/20	089488
4 x 3/4 & 4 x 1	SMBSH-15/20	089489

**Boîte murale Kwikon pour un seul composant sur mur en béton**

- Entièrement assemblées et prêtes à installer
- Parfaitement adaptées à un encastrement profond ou peu profond
- Les tubulures Kwikon ne dépassent pas dans la boîte
- Couvercles amovibles formés sous vide transparents Clear Vue

Boîte murale Kwikon pour mur de béton (profondeur 3 1/2 po)

– Volume de 38 pouces cubes

Hub Size (in)	N° de pièce	Code informatique
4 x 1/2, 4 x 3/4	SVDBH-10/15	089496
4 x 3/4, 4 x 1	SVDBH-15/20	089049
4 x 1/2, 2 x 3/4, 2 x 1	SVDBH-10/15/20	089052
8 x 3/4	SVDBH-15	089065

**Boîte murale Kwikon pour mur de béton (profondeur 2 po)**

– Volume de 15 pouces cubes

Hub Size (in)	N° de pièce	Code informatique
4 x 1/2	SVSBH-10	089054
4 x 3/4	SVSBH-15	089053



Le **Support pour TENM (ESU)** est conçu pour relever le tube ou conduit par rapport au coffrage pour béton, afin d'assurer le maintien de niveau du chemin de câbles durant la coulée. Sa surface de contact étant minimale, l'ESU assure un débit maximal de granulats et une excellente consolidation du béton.



Facile à utiliser, l'ESU se monte par pression autour de tous les diamètres de TENM. Il convient parfaitement aux dalles en béton précontraint par post-tension utilisées dans la construction des immeubles de grande hauteur.

N° de pièce	Code informatique
ESU-10-35	089149

Caractéristiques

- Un diamètre pour 1/2 à 2 po
- Économise temps et main d'oeuvre
- Verrouillage facile
- Se monte au coffrage pour béton
- Surface au sol minimale réduisant la surface de contact

Accessoires**Bouchon mâle conique**

Diamètre (po)	N° de pièce	Code informatique
1/2	TP10	089003
3/4	TP15	089004
1	TP20	089005

**Coupe-tube**

Description	N° de pièce	Code informatique
Coupe-tube 1/2 po à 1 po	CLC20	988210
Lame de rechange pour CLC20	SSB	988915
Coupe-tube 1/2 po à 2 po	CLC35	988211
Lame de rechange pour CLC35	SB35	988916



INEXOTM
THE ICF BOX

Full flange prevents box from twisting and sinking into foam if over-tightened

INEXO provides a 1/2" drywall setback resulting in a professional finish

Insertion depth of 2-1/4"

'TEETH' can be easily removed and replaced

'TEETH' lock in place providing a rigid hold in the EPS foam

Greater installation versatility with 3 screw hole choices and flanges on both sides

Single gang box provides 19 cubic inch capacity

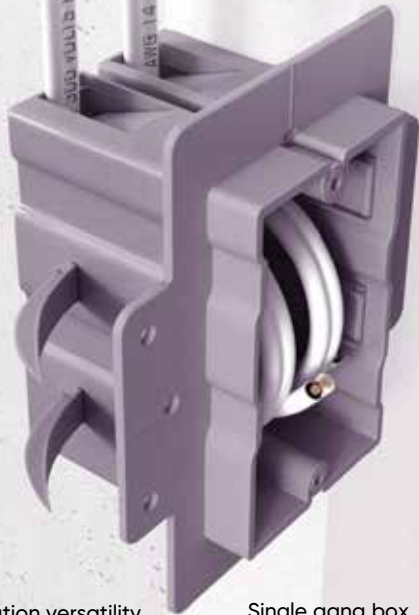

THE INNOVATIVE ELECTRICAL BOX FOR INSULATED CONCRETE FORM CONSTRUCTION

INEXO[®] Electrical Boxes - the only approved electrical box for ICF construction!

Available in commercial and residential styles.



Boîtes INEXO pour construction avec ICF

Jusqu'à maintenant, il y a toujours eu très peu de choix concernant les solutions véritablement professionnelles d'installation des boîtes électriques dans les maisons construites à l'aide de coffrages isolants pour béton (maisons ICF).

La conception brevetée INEXO représente une solution véritablement professionnelle qui respecte votre calendrier de production et assure la qualité d'installation ainsi que la finition exigée par les constructeurs et appréciée par les propriétaires. Les boîtes INEXO^{MC} s'harmonisent parfaitement avec les matériaux, outils et méthodes ayant trait aux ICF. Grâce à une gamme complète conçue pour les murs en ICF, les constructeurs sont en mesure de normaliser l'utilisation des boîtes électriques dans l'ensemble d'un bâtiment.

Usage résidentiel (câble NMD 14/2 - 10/3)

	Description	N° de pièce	Code informatique
	Un seul composant	ICF-1-RLX	220003
	Deux composants	ICF-2-RLX	220004
	Trois composants	ICF-3-RLX	220005

Usage commercial (câble armé AC ou câble NMD)

	Description	N° de pièce	Code informatique
	Un seul composant	ICF-1-CU	220006
	Deux composants	ICF-2-CU	220007
	Trois composants	ICF-3-CU	220008

Cloison Basse Tension

	Description	N° de pièce	Code informatique
	Cloison	LVD-RLX	220100
	Pour la boîte résidentielle seulement		

NOTES



Tuyau et raccords Super Duct

Super Duct est un produit qui a fait ses preuves auprès des entrepreneurs et des consultants spécialistes des services utilitaires. Il est aussi reconnu comme étant le premier-né de la génération des canalisations souterraines.

Super Duct est fabriqué d'une composition de résine vinylique distinctive. Elle est, en effet, technologiquement conçue pour résister à des forces d'impact et d'écrasement élevées dont Super Duct est mis en présence lors de la construction. Cette composition infère au Super Duct un coefficient de friction très bas, approprié pour son usage.

Super Duct, un «conduit de type 2», est conforme aux exigences de la norme CSA C22.2 No 211.1. Cette norme le décrit comme étant un conduit qui peut être soit enterré dans le sol ou enrobé de béton.



CSA C22.2
No. 211.1

Léger

Super Duct est facile à transporter et à manipuler ce qui réduit les coûts de la main d'œuvre.

Longueurs plus grandes

Super Duct est offert en longueurs de 3 m (10 pi) et de 6,1 m (20 pi). Ces longueurs réduisent le nombre de joints.

Joint par emboîtement

L'assemblage facile sur le chantier des tuyaux Super Duct se fait par le principe de l'emboîtement.



Haute résistance à la compression

résistance inégalée aux forces de compression imposées par le béton fluide ou le remblai.

Coefficient de friction faible

La surface intérieure lisse du conduit Super Duct réduit le frottement lors du tirage du câble conducteur. Cette opération s'en trouve facilitée et les câbles ne s'endommagent pas.

Contrôle de la qualité

Des essais sévères sont continuellement effectués afin de s'assurer que le Super Duct est toujours conforme au standard de qualité élevé IPEX.

Super Duct (Type DB-2)

Description	Exigences CSA	Référence
Rigidité à 5%	43,5 psi (300 kPa)	CSA C22.2 No. 211.1
Résistance à l'écrasement	198 lb à 73°F (90 kg à 23°C) déflexion résiduelle de 10% max	CSA C22.2 No. 211.1
Résistance à l'impact	45 lb•pi à 73°F (61J à 23°C) 25 lb•pi à 0°F (34J à -18°C)	CSA C22.2 No. 211.1
Tension résiduelle	149°F (65°C) pendant 4 heures Refroidi à 73°F (23°C) 0,5% de retrait maximum	CSA C22.2 No. 211.1
Étanchéité des joints	Minimum 5 psi (35 kPa) durant 4 heures	CSA C22.2 No. 211.1

Note: Super Duct rencontre ou excède toutes les exigences des normes CSA.

Cintrage fonctionnel

Le conduit en PVC s'adapte aux nécessités pratiques du chantier. En effet, sa flexibilité admet un cintrage qui permet un changement de direction latéral ou vertical sans utilisation de raccords spéciaux. Le tableau ci-dessous démontre la déviation maximale à froid en fonction de la dimension nominale et de la valeur de décalage admissible pour Super Duct.

Valeur de décalage admissible pour Super Duct

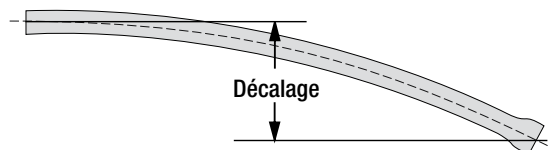

Diamètre		Décalage max. long. de 3 m (10 pi)		Décalage max. long. de 6,1 m (20 pi)	
po	mm	po	mm	po	mm
2	50	20	508	79	2 007
3	75	14	356	56	1 422
3-1/2	90	12	305	49	1 245
4	100	11	279	43	1 092
5	125	7	178	35	889
6	150	7	178	29	737

NOTES:

1. Aucune déviation axiale ne doit être pratiquée au joint.
2. Les valeurs ci-dessus ont été calculées à une température de 23° C (73° F).

Au-dessous du point de congélation, le rayon de cintrage sera beaucoup plus grand.

Coudes

Les coudes de 90°, 45° et 22 1/2° sont disponibles dans les diamètres de 50 mm à 150 mm (2 à 6 po) avec des rayons de 24, 35, 42 et 60 po. Tous les coudes sont offerts avec une tangente de 15,2 cm (6 po). La longueur installée médiane (L) peut être calculée comme suit;

$$L = \left(\pi r \times \frac{\S}{180} \right) + 2 (\text{tangente})$$

Où : $\pi = 3,14$

L = longueur installée médiane

r = rayon du coude

§ = angle du coude

tangente = 6 po

Exemple : pour un coude 90° de 3 po avec rayon de 36 po, calculer la longueur installée :

$$L = \left(3,14 \times 36 \times \frac{90^\circ}{180} \right) + 2 (6)$$

L = 69 pouces

$$L(\text{mètres}) = \frac{L(\text{impérial})}{12 \times 3,281} = \frac{69 \text{ po}}{39,37} = 1,75 \text{ m}$$

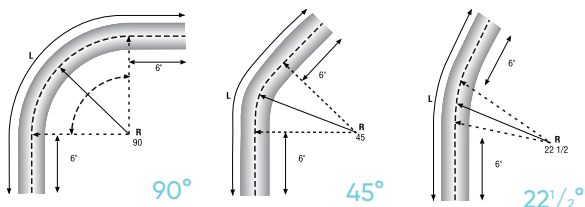

Coefficient de friction statique



Massif de béton MONOBLOC

Le support séparateur MONOBLOC est un dispositif de premier choix pour l'installation de canalisations de câbles électriques et de communication. IPEX a conçu les systèmes MONOBLOC et les séparateurs à emboîtement vertical afin de répondre à toutes les spécifications et toutes les installations sur le terrain.

Fabriqué en polyéthylène de haute densité, ce produit, léger et robuste, supporte et maintient en un seul bloc les conduits de plastique dans la tranchée. Il saura mettre de l'ordre dans le fouillis et l'enchevêtrement que l'on rencontre parfois dans une tranchée encombrée de conduits.

Étendre la première rangée de conduits sur les supports séparateurs déjà déposés dans le fond de la tranchée. Si une base de béton est utilisée, étendre la première rangée sur le béton encore frais. Placer les rangées subséquentes sur les supports et répéter l'opération jusqu'à ce que le nombre de rangées requises soit atteint et attacher ensuite tout l'ensemble. Il n'est généralement pas requis de lester ou d'ancrer le tout lors de la coulée à moins que le béton contienne beaucoup d'eau.



Coulage du béton

Ne pas laisser un gros volume de béton directement sur les conduits lors de la coulée. Autant que possible, utiliser une planche afin de diriger le béton le long de l'ensemble vers le fond de la tranchée. De cette façon, par le principe des vases communicants, le béton s'écoulera vers le centre de l'ensemble et au fur et à mesure de l'accroissement du niveau, les espaces seront remplis. Éliminer les poches d'air en agitant de haut en bas une perche ou une tige plate le long des colonnes de conduits afin de forcer le béton à couler entre les tuyaux.

Hauteur de l'ensemble

Les séparateurs MONOBLOC devraient être superposés. Espacer les supports séparateurs d'une distance équivalente au cinquième de la longueur du conduit d'une extrémité à l'autre. Les supports séparateurs à emboîtement vertical devraient être espacés jusqu'à un maximum de tous les 1,7 m (5,5 pi).

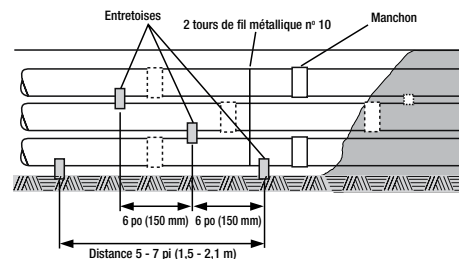

Remblayage

Remblayer la tranchée avec le matériel excavé lorsque le béton est durci.

Massif de béton par rangées superposées

L'avantage de ce mode de pose est l'obtention d'une enveloppe de béton exempte de poche d'air.

Préparation de la tranchée

Préparer le fond de la tranchée et couler une fondation de béton lisse et nivelé d'une hauteur de 75 mm (3 po).

Érection de l'ensemble

Étendre la première rangée de conduits sur la dalle de béton et séparer les conduits à l'aide d'une pièce de bois tel qu'illustré ci-contre. Couler le béton jusqu'à la partie supérieure de la structure de bois, enlever les pièces de bois et remplir la cavité. Un compactage léger permet d'égaliser la surface. Répéter cette série d'opérations jusqu'à l'érection complète de l'ensemble.

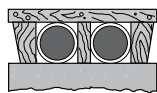

Exemple de structure en bois requise

Bétonnage

Laisser durcir le béton avant de procéder à l'installation de la rangée suivante. Cette mesure augmente la résistance et accroît la densité du béton tout en préservant l'alignement des conduits. Le problème que pose la méthode par rangées, est l'infiltration possible d'eau entre les dalles superposées. Ceci peut engendrer, à cause du gel, l'écartement des rangées. Un moyen de faire obstacle à cette difficulté consiste à procéder à la coulée suivante avant que le béton soit complètement durci et en compactant le béton presque durci afin d'obtenir une masse plus dense.

Remblayage

Remplir la tranchée avec le matériel d'excavation lorsque l'ensemble est complété.

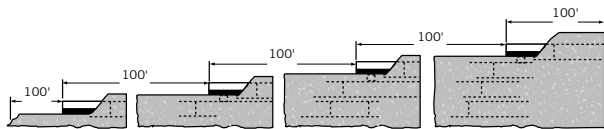

Les conduits sont allongés et raccordés sur une distance de 30 m (100 pi) dans la tranchée. Le bétonnage est en conséquence une opération continue.

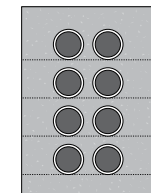

Coupe transversale de l'enveloppe construite par le mode par rangée.

Remblayage des conduits

Préparation de la tranchée

Le fond de la tranchée doit être bien tassé et uniforme, sans protubérances, basfonds ou pierres qui pourraient perforer le conduit.

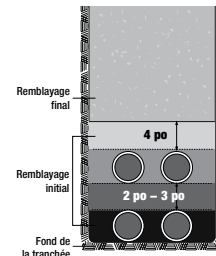

Roc ou schiste

Si la tranchée est creusée dans le roc ou le schiste, on doit excaver 75 mm (3 po) plus profondément que l'élévation désirée afin de fabriquer une assise bien tassée d'un matériel sélectionné.

Sol instable

Des essais devront être effectués afin de déterminer la capacité portante du sol dans des terrains de sol organique ou marécageux. Ces conditions exigent souvent la construction d'une fondation de pierres concassées ou de béton.

Installation des conduits

Étendre la première rangée de conduits, remblayer et compacter (voir illustration ci-dessus). Enlever les pièces de bois d'écartement si requis avant de remblayer. Procéder ensuite à l'autre rangée.

Remblayage initial

1. Comblir l'espace entre les conduits jusqu'à la partie supérieure. Compacter fermement à l'aide d'outils manuels.
2. Remplir la partie au-dessus des conduits à la hauteur préconisée (voir note) et compacter à l'aide d'outils manuels.

Remblayage final

jusqu'à une hauteur de 100 mm (4 po). Utiliser un matériel qui ne contient pas de pierres plus larges que 10 mm (3/8 po). Il n'est pas requis de compacter cette portion à moins d'avis contraire au cahier des charges.

Compléter le remblayage final en couches successives de 100 à 300 mm (4 à 12 po). Tasser le matériel à l'aide d'outils manuels ou mécaniques selon le degré de tassement requis.

Si le remblayage est effectué mécaniquement, bien s'assurer que le remblai ne contient pas de grosses pierres à tout le moins dans les premiers 300 mm (12 po).

Note: Ne pas utiliser de support séparateur avec les conduits de type 2 avec la méthode d'enterrement direct, car ils engendrent un effet de point indésirable au lieu d'un profil uniforme. La portion de remblai entre les conduits est habituellement de 50 à 75 mm (2 à 3 po).

CSA Type II

Dimension (po)	Code emb. long. 10 pi	pi/palette	Code emb. long. 20 pi	pi/palette	Poids/100 pi (lb)
2	008220	2 460	008221	4 920	33,7
3	008230	1 120	008231	2 240	61,2
3 1/2	008235	810	008236	1 620	77,3
4	008240	630	008241	1 260	99,2
5	008250	430	008251	860	159,6
6	008260	280	008261	560	226,6

CSA Type II avec fente

Dimension (po)	Code informatique	pi/palette	Poids/100 pi (lb)
2	008222	2 460	33,7
3	008232	1 120	61,2
3 1/2	008237	810	77,3
4	008242	630	99,2
5	008252	430	159,6
6	008262	280	226,6

Super Duct - Dimensions en pouces

Diamètre nominal	D.I. moyen	Épaisseur nominale	D.E. moyen
2	2,001	0,082	2,250
3	3,000	0,097	3,250
3 1/2	3,480	0,109	3,730
4	3,941	0,120	4,216
5	4,974	0,153	5,299
6	5,896	0,180	6,275

Super Duct - Dimensions en millimètres

Diamètre nominal	D.I. moyen	Épaisseur nominale	D.E. moyen
50	50,83	2,08	57,15
75	76,20	2,46	82,55
90	88,39	2,77	94,74
100	100,10	3,05	107,09
125	126,34	3,89	134,60
150	149,76	4,57	159,39

Manchon en PVC - à coller

Dimension (po)	N° de pièce	Code informatique
2	SWC020	029001
2 (long)	SWC020L	029009
3	SWC030	029002
3 1/2	SWC035	029003
4	SWC040	029004
5	SWC050	029005
6	SWC060	029006



Manchon en polyéthylène - emboîtement pression

Dimension (po)	N° de pièce	Code informatique
2	PFC020	029011
3	PFC030	029012
3 1/2	PFC035	029013
4	PFC040	029014
5	PFC050	029015
6	PFC060	029016



* Uniquement dans les installations par encastrement dans le béton

Manchon en PVC 5° - à coller

Dimension (po)	N° de pièce	Code informatique
2	5ACS20	029041
3	5ACS30	029042
3 1/2	5ACS35	029043
4	5ACS40	029044
5	5ACS50	029045
6	5ACS60	029046



Manchon en polyéthylène 5° - emboîtement à pression

Dimension (po)	N° de pièce	Code informatique
2	5APF20	029620
3	5APF30	029030
3 1/2	5APF35	029502
4	5APF40	029998
5	5APF50	029050



* Uniquement dans les installations par encastrement dans le béton

Raccord de dilatation

Dimension (po)	N° de pièce	Code informatique
2	EXPJ20	029151
3	EXPJ30	029152
3 1/2	EXPJ35	029153
4	EXPJ40	029154



Manchon réduit - à coller

Dimension (po)	N° de pièce	Code informatique
3 x 2	RC3020	029021
3 1/2 x 2	RC3520	029039
3 1/2 x 3	RC3530	029022
4 x 2	RC4020	029023
4 x 3	RC4030	029024
4 x 3 1/2	RC4035	029025
5 x 4	RC5040	029026
6 x 4	RC6040	029027



Raccord en Y avec fente - à coller

Dimension (po)	N° de pièce	Code informatique
2	SPLY20	029051
3	SPLY30	029052
3 1/2	SPLY35	029053
4	SPLY40	029054

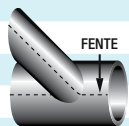

Manchon de bout mâle - évasé

Dimension (po)	N° de pièce	Code informatique
2	BELL20	029061
3	BELL30	029062
3 1/2	BELL35	029063
4	BELL40	029064
5	BELL50	029065
6	BELL60	029066



Manchon de bout femelle - évasé avec débouchure

Dimension (po)	N° de pièce	Code informatique
3	TERM30	029826
3 1/2	TERM35	029523
4 (avec trous)	TERM40H	029822
4 (avec trous)	TERM40W	029827



Bouchon femelle - à coller

Dimension (po)	N° de pièce	Code informatique
2	SWCA20	029071
3	SWCA30	029072
3 1/2	SWCA35	029073
4	SWCA40	029074
5	SWCA50	029075
6	SWCA60	029076



Coude 90° à grand rayon (m-m)

Dimension (po)	N° de pièce	Code informatique
2 x 24 R	902024	029091
2 x 36 R	902036	029092
2 x 60 R	902060	029036
3 x 24 R	903024	029055
3 x 36 R	903036	029093
3 x 60 R	903060	029134
3 1/2 x 24 R	903524	029123
3 1/2 x 36 R	903536	029094
3 1/2 x 60 R	903560	029135
4 x 24 R	904024	029047
4 x 36 R	904036	029095
4 x 60 R	904060	029096
5 x 42 R	905042	029097
5 x 60 R	905060	029037
6 x 60 R	906060	029098



Coude 45° à grand rayon (m-m)

Dimension (po)	N° de pièce	Code informatique
2 x 24 R	452024	029111
2 x 36 R	452036	029112
3 x 24 R	453024	029082
3 x 36 R	453036	029113
3 1/2 x 36 R	453536	029114
4 x 24 R	454024	029128
4 x 36 R	454036	029115
4 x 60 R	454060	029116
5 x 42 R	455042	029117
6 x 60 R	456060	029118



Coude 22 1/2° à grand rayon (m-m)

Dimension (po)	N° de pièce	Code informatique
3 x 36 R	223036	029085
4 x 36 R	224036	029204
5 x 42 R	225042	029249
5 x 30 R	-	029257
3 x 150 R	-	029536
4 x 150 R	-	029596



Note: Special radius bends are available upon request.

Bouchon mâle conique avec épaulement

Dimension (po)	N° de pièce	Code informatique
2	PLUG20	029131
3	PLUG30	029132
3 1/2	PLUG35	029133
4	PLUG40	029078
5	PLUG50	029079
6	PLUG60	029136



Bouchon universel

Dimension (po)	N° de pièce	Code informatique
2 & 2 1/2	UPP35	029386
3 & 3 1/2	UPP45	029387
4	UPP55	029388
5	UPP60	029389
6	UPP65	029390



Adaptateur manchon femelle en PVC

Dimension (po)	N° de pièce	Code informatique
2	FEMA20	029141
3	FEMA30	029142
3 1/2	FEMA35	029143
4	FEMA40	029144
5	FEMA50	029145
6	FEMA60	029146



Adaptateur manchon femelle, CS à CR (à coller)

Dimension (po)	N° de pièce	Code informatique
2	ARIG20	029181
2 (long)	ARIG20L	029188
3	ARIG30	029182
3 1/2	ARIG35	029183
4	ARIG40	029184
5	ARIG50	029185
6	ARIG60	029186



Note: adaptateurs conduits souterrains en FRE offerts sur demande.

Adaptateur manchon réduit femelle, CS à CR (à coller)

Dimension (po)	N° de pièce	Code informatique
3 x 2	ARIG3020	029191
4 x 2	ARIG4020	029192
4 x 3	ARIG4030	029187

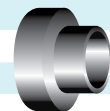

Adaptateur manchon femelle, CS à C/A ou FB

Dimension (po)	N° de pièce	Code informatique
3 1/2	ACFB35	029163
4	ACFB40	029164

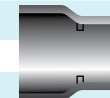

Supports séparateurs verrouillage vertical

Dimension (po)	ENTRETOISES DE BASE À VERROUILLAGE VERTICAL					SUPPORTS SÉPARATEURS INTERMÉDIAIRES À VERROUILLAGE VERTICAL							
	N° de pièce	Code informatique	A	B	H	N° de pièce	Code informatique	C	D	E	F	G	H
2 x 11/2	BS3530	029566	3,04	4,25	0,63	IS3530	029550	1,52	1,50	3,95	3,95	3,94	0,63
2 x 2	BS3535	029567	3,04	4,25	0,63	IS3535	029551	2,03	2,06	4,48	4,48	4,47	0,63
2 x 3	BS3545	029568	3,04	4,25	0,63	IS3545	029552	3,00	3,03	5,45	5,45	5,44	0,63
3 x 11/2	BS4530	029585	3,00	5,84	0,88	IS4530	029582	1,50	1,45	5,15	5,12	5,12	0,88
3 x 2	BS4535	029570	2,97	4,78	0,88	IS4535	029554	2,00	1,88	5,64	5,63	5,63	0,88
3 x 3	BS4545	029571	3,00	4,81	0,88	IS4545	029555	3,00	2,88	6,66	6,63	6,63	0,88
4 x 1	BS5520	029586	3,00	5,32	0,88	IS5520	029583	1,00	1,03	5,66	5,63	5,63	0,88
4 x 11/2	BS5530	029573	3,00	5,31	0,88	IS5530	029557	1,50	1,39	6,13	6,14	6,13	0,88
4 x 2	BS5535	029574	3,06	5,38	0,88	IS5535	029558	2,00	1,88	6,64	6,63	6,63	0,88
4 x 3	BS5545	029575	3,06	5,38	0,88	IS5545	029559	3,00	2,90	7,64	7,64	7,63	0,88
5 x 11/2	BS6030	029587	3,00	5,84	0,88	IS6030	029584	1,68	1,69	7,37	7,37	7,37	0,88
5 x 2	BS6035	029577	3,13	5,94	0,88	IS6035	029561	2,25	2,15	7,89	7,89	7,88	0,88
5 x 3	BS6045	029578	3,19	6,00	0,88	IS6045	029562	3,06	2,96	8,70	8,70	8,69	0,88
6 x 11/2	BS6530	029579	3,02	6,38	0,88	IS6530	029563	1,50	1,38	8,24	8,22	8,21	0,88
6 x 2	BS6535	029580	3,02	6,38	0,88	IS6535	029564	2,00	1,89	8,74	8,73	8,72	0,88
6 x 3	BS6545	029581	3,00	6,38	0,88	IS6545	029565	3,00	2,90	9,77	9,77	9,75	0,88
* 8 x 2	BS8035	029293	3,00	7,25	*	* IS8035	029294	2,06	2,00	10,58	10,80	10,80	*

* Ne possède pas de fentes pour barres d'armature

* Ne possède pas de fentes pour barres d'armature

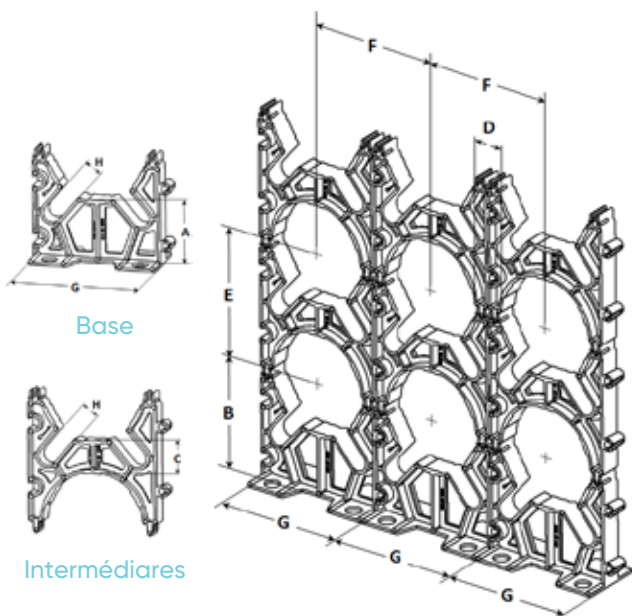

Entretoises intermédiaires à verrouillage vertical (tuyaux pour conduits seulement)

Dimension (po) N° de pièce Code informatique

* 4 x 11/2	IS5530D	029340
* 4 x 2	IS5535D	029341

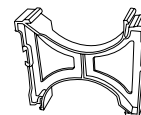

* Non fournies avec fentes pour barres d'armatures.

Entretoises intermédiaires à verrouillage vertical (tuyaux pour conduits seulement)

Dimension (po) N° de pièce Code Informatique

* 4 x 11/2	BS5530D	029440
* 4 x 2	BS5535D	029441

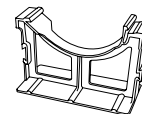

* Non fournies avec fentes pour barres d'armatures.

Les avantages des supports séparateurs Monoblocs

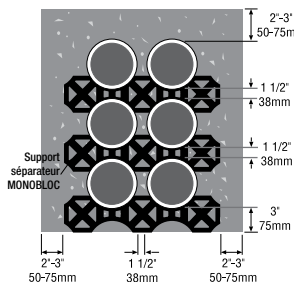

- Facile à installer et à manipuler grâce à sa légèreté
- Résistant aux intempéries
- Résilient par temps froid
- Souple tout en étant robuste
- Offert dans un grand choix de formes et dimensions
- Économique
- Immunisé contre la rouille, la moisissure et l'humidité
- Approuvé par la CSEVM, Hydro-Québec et Bell Canada
- Double application : base et intercalaire.

Tableau de sélection (en pouces)

Dia. nom. du conduit (A)	Espacement vertical (B)	Espacement horizontal (C)	Distance sol/conduit (D)	Nombre d'arceaux (E)
2	11/2	11/2	3	2
3	11/2	11/2	3	2
3 1/2	1	1	2	2 - 3 - 4
4	1	1	2	1 - 2 - 3 - 4
4	11/2	11/2	3	2 - 3 - 4
4	2	2	3	1 - 2 - 3 - 4
4	3	3	3	2 - 3 - 4
4	3	3	4	2 - 3 - 4
4 1/2	2	2	3	1 - 2 - 3
5	11/2	2 1/8	3 5/8	1
5	11/2	11/2	3	2 - 3 - 4

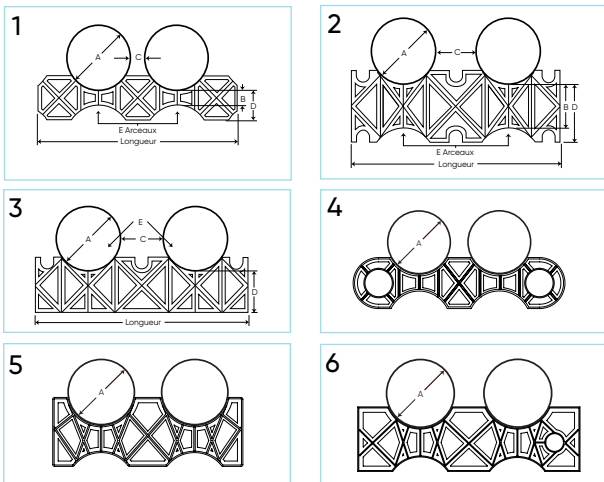

Support séparateur MONOBLOC

Description (po) A, B, C, D	E	Code informatique	Dessin dimensionnel	Longueur F (po)
2 x 11/2 x 11/2 x 3	2 arceaux	029473	5	7,9
3 x 11/2 x 11/2 x 3	2 arceaux	029474	5	10,3
3 1/2 x 1 x 1 x 2	2 arceaux	029860	4	12,4
3 1/2 x 1 x 1 x 2	3 arceaux	029861	4	17,3
3 1/2 x 1 x 1 x 2	4 arceaux	029479	1	20,9
4 x 1 x 1 x 2	1 arceau	029475	1	8,3
4 x 1 x 1 x 2	2 arceaux	029476	1	13,5
4 x 1 x 1 x 2	3 arceaux	029477	1	18,8
4 x 1 x 1 x 2	4 arceaux	029478	1	24,2
* 4 x 11/2 x 11/2 x 3	2 arceaux	029470	2	14,2
* 4 x 11/2 x 11/2 x 3	3 arceaux	029471	2	20,0
* 4 x 11/2 x 11/2 x 3	4 arceaux	029472	2	26,0
* 4 x 2 x 2 x 3	1 arceau	029480	2	8,3
* 4 x 2 x 2 x 3	2 arceaux	029464	2	14,5
* 4 x 2 x 2 x 3	3 arceaux	029465	2	20,7
* 4 x 2 x 2 x 3	4 arceaux	029499	2	27,0
* 4 x 3 x 3 x 3 (Base)	2 arceaux	029466	3	15,0
* 4 x 3 x 3 x 3 (Base)	3 arceaux	029488	3	22,5
* 4 x 3 x 3 x 3 (Base)	4 arceaux	029489	3	30,0
* 4 x 3 x 3 x 4	2 arceaux	029469	2	15,0
* 4 x 3 x 3 x 4	3 arceaux	029497	2	22,5
* 4 x 3 x 3 x 4	4 arceaux	029498	2	30,1
4 1/2 x 2 x 2 x 3	1 arceau	029485	6	8,7
4 1/2 x 2 x 2 x 3	2 arceaux	029486	6	15,5
4 1/2 x 2 x 2 x 3	3 arceaux	029487	6	22,2
5 x 11/2 x 11/2 x 3	2 arceaux	029494	5	16,2
5 x 11/2 x 11/2 x 3	3 arceaux	029495	5	23,1
5 x 11/2 x 11/2 x 3	4 arceaux	029496	5	30,0

* Les entretoises sont conçues pour recevoir des barres d'armatures. (Fentes pour barres d'armatures)

Défi :

Une autoroute à quatre voies
6 000 autos/heure
4 000 camions/heure
Du limon et de l'argile

Solution:

SceptaCon^{MC} sans tranchée

La Solution SceptaCon^{MC}

Des chemins de câbles en PVC étudiés pour les installations sans tranchée

SceptaCon est un système de chemins de câbles en PVC, étanche à l'eau, spécialement conçu pour les installations avec forage dirigé. Pas de tranchées ouvertes, ni d'interruption de la circulation, ni de dommages aux routes et trottoirs, ensuite coûteux à réparer.

Grâce à son système de verrouillage coulissant, SceptaCon s'assemble rapidement – aucun équipement de fusion spécial et aucune formation particulière ne sont nécessaires. Les tuyaux SceptaCon peuvent s'assembler un par un ce qui évite d'avoir de longs tronçons de tuyauteries sur le chantier. Se raccordant parfaitement aux systèmes de conduits en PVC existants, SceptaCon permet aux entreprises de services publics de généraliser l'emploi du PVC dans leurs systèmes électriques.

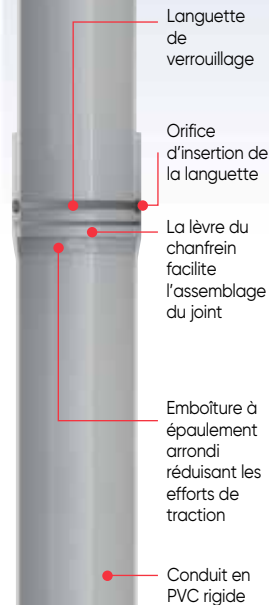

SceptaCon en PVC pour forage dirigé

SceptaCon est l'un des premiers systèmes en PVC conçu pour les conditions difficiles des applications sans tranchée. Pour cette raison, il se raccorde facilement à des infrastructures existantes de conduits en PVC et les entreprises de services publics ont la possibilité de généraliser l'emploi du PVC dans leurs systèmes électriques.

SceptaCon, grâce à son système de verrouillage coulissant et ses joints d'étanchéité prélubrifiés et préinstallés, permet aux entrepreneurs de réaliser manuellement des joints étanches à l'eau en quelques secondes – par tous les temps – sans avoir à se soucier des solvants et produits chimiques qui pourraient geler ou sécher trop rapidement.

Son système d'assemblage à languette (tige) et rainure, unique en son genre, comprend une languette se logeant dans une ouverture en retrait, ce qui élimine tout risque d'accrochage de cette languette lors du tirage. Les épaulements arrondis de SceptaCon glissent aisément sur les racines, pierres et autres débris dépassant parfois dans le trou de forage, assurant ainsi une installation en douceur et simple. Et, comme SceptaCon est fabriqué selon les mêmes normes rigoureuses que les conduits en PVC rigide Scepter, les entrepreneurs et les entreprises de distribution d'électricité sont assurés d'avoir le même niveau de qualité – hors terre et sous terre.



Ni collage, ni lubrification

TerraCon, grâce à son système de verrouillage coulissant et ses joints d'étanchéité prélubrifiés et préinstallés, permet aux entrepreneurs de réaliser manuellement des joints étanches à l'eau en quelques secondes.

Surpasse les autres produits en PVC

Le système d'assemblage à languette et rainure de SceptaCon, unique en son genre, comprend une languette se logeant dans une ouverture en retrait, ce qui élimine tout risque d'accrochage de cette languette lors du tirage. Les épaulements arrondis de SceptaCon glissent aisément sur les racines, pierres et autres débris dépassant parfois dans le trou de forage, assurant ainsi une installation en douceur et simple.

Aucune fusion requise

Comme les joints SceptaCon s'assemblent rapidement à la main en quelques secondes, les équipes d'installation n'ont pas besoin de matériel coûteux, ni de formation particulière pour réaliser des joints étanches à l'eau. En outre, les tuyaux SceptaCon peuvent s'assembler un par un, puis se mettre en place par tirage souterrain, ce qui évite d'avoir de long tronçons de tuyauterie sur le chantier.

Performances de niveau supérieur

SceptaCon est fabriqué à partir de PVC durable, qui résiste au pliage, aux entailles ou à l'aplatissement lors du tirage sur des obstacles dans le trou de forage, tout en demeurant suffisamment flexible pour suivre les déformations et les courbes dans le sol. SceptaCon reste circulaire, contrairement au PEHD, qui peut s'étirer et s'ovaliser.

Facile à manipuler

SceptaCon est offert en longueurs pratiques de 10 pi et 20 pi, légères, faciles à manipuler et à travailler par tous les temps.

Chemins de câbles SceptaCon^{MC}

Longueur	Code informatique
2 po x 20 pi	106421
3 po x 20 pi	106431
4 po x 10 pi	106440
4 po x 20 pi	106441
5 po x 10 pi	106450
5 po x 20 pi	106451
6 po x 10 pi	106460
6 po x 20 pi	106461



FiberTel^{MD} conduits innerduct en PEHD

IPEX Electric Inc. est heureuse d'annoncer que les conduits Innerduct FiberTelMD en polyéthylène haute densité (PEHD) sont certifiés à la norme CSA C22.2 n° 327 pour les épaisseurs de paroi SDR11 et SDR13.5.

Les conduits FiberTel sont offerts en une multitude de couleurs et de diamètres. Ils présentent des avantages exceptionnels en termes de flexibilité, durabilité, légèreté et facilité d'installation.

Dotés d'une résistance mécanique et chimique à une foule de conditions environnementales, les conduits FiberTel sont résistants à la décomposition, à l'oxydation et aux éléments nuisibles qui endommagent habituellement les autres matériaux. Utilisés pour les communications, les transmissions de données, la télévision par câble, l'alimentation électrique et comme conduits à usage général, les conduits FiberTel conviennent aussi bien aux courtes distances qu'aux longues distances. Vérifiez toujours les applications et utilisations possibles auprès des autorités locales compétentes de votre région avant l'installation. Une caractéristique particulière de FiberTel est que ces produits peuvent être conçus sur mesure pour répondre à vos besoins. L'épaisseur de la paroi, le diamètre, la couleur, le type de résine et la longueur des bobines peuvent être spécifiés pour satisfaire aux exigences de votre projet particulier.



Electrical CSA C22.2 No. 327

C

Durabilité

Les conduits FIBERTEL sont fabriqués en polyéthylène haute densité, d'une haute résistance à la rupture, avec réduction de l'allongement. Il en résulte un accroissement de la durée de vie utile et une réduction des coûts d'entretien.

Résistance aux intempéries

Grâce à une composition unique en son genre, les conduits FiberTel sont protégés contre les effets nuisibles des rayons ultraviolets. Il n'est donc pas nécessaire d'avoir une protection ou un recouvrement spé-ciaux en cas d'installation aérienne.

Marquage séquentiel

Les conduits FiberTel sont livrés avec un marquage séquentiel indiquant la quantité déjà utilisée et la quantité restant dans le rouleau ou la bo-bine. Très pratique au chantier!

Surface de paroi

La surface intérieure des conduits FiberTel étant très lisse, le coefficient de frottement est réduit, ce qui facilite le tirage des câbles.

Code couleur

Les conduits FiberTel sont offerts en une multitude de couleurs. Ils peu-vent aussi recevoir un marquage permanent sous forme de bande d'identification simple ou triple. Cette bande colorée fait partie inté-grante de la paroi des conduits. Elle reste donc toujours visible, pour une identification permanente.

Contrôle de la qualité

Les conduits FiberTel sont fabriqués sous un strict contrôle de la qualité, assurant ainsi que seul un produit de qualité supérieure quitte nos usines. Notre procédé de contrôle de la qualité va du matériel brut au produit fini.

Résistance aux intempéries

Grâce à une composition unique en son genre, les conduits FiberTel sont protégés contre les effets nuisibles des rayons ultraviolets.

Facilité d'utilisation

La flexibilité des conduits FiberTel facilite le cintrage lors de l'installation. Il n'y a pratiquement pas de risque de rupture due à la di-latation et à la contraction. Ces conduits peuvent encaisser des chocs soudains sans subir de dommages – même dans les conditions les plus extrêmes.

Câbles de tirage et rubans de marquage

Sur demande, les conduits FiberTel sont livrés avec divers modèles de câbles de tirage ou de rubans de marquage.

DR11

Ø nominal du tuyau	Ø ext. moyen			Épaisseur moyenne minimum et tolérance de la paroi				
	Nom.	Min	Max	Épaisseur	+ tolérance	Ø int.	Poids	
in.	mm	mm	mm	mm	mm	mm	Kg/m	
1/2	12	21,34	21,20	21,40	1,94	0,51	16,30	0,13
3/4	20	26,67	26,60	26,80	2,42	0,51	20,73	0,19
1	25	33,40	33,30	33,50	3,04	0,51	26,21	0,30
1 1/4	32	42,16	42,00	42,30	3,83	0,51	33,31	0,46
1 1/2	40	48,26	48,10	48,40	4,39	0,53	38,27	0,60
2	50	60,33	60,20	60,50	5,48	0,66	47,91	0,94
2 1/2	65	73,03	72,80	73,20	6,64	0,80	57,92	1,38
3	75	101,60	88,70	89,10	8,08	0,97	70,60	2,05
4	100	114,30	113,80	114,80	10,39	1,25	90,52	3,39

DR13.5

Ø nominal du tuyau	Ø ext. moyen			Épaisseur moyenne minimum et tolérance de la paroi				
	Nom.	Min	Max	Épaisseur	+ tolérance	Ø int.	Poids	
in.	mm	mm	mm	mm	mm	mm	Kg/m	
1/2	12	21,34	21,20	21,40	1,58	0,51	17,02	0,11
3/4	20	26,67	26,60	26,80	1,98	0,51	21,63	0,16
1	25	33,40	33,30	33,50	2,47	0,51	27,33	0,25
1 1/4	32	42,16	42,00	42,30	3,12	0,51	34,73	0,39
1 1/2	40	48,26	48,10	48,40	3,57	0,51	39,93	0,51
2	50	60,33	60,20	60,50	4,47	0,54	50,18	0,79
2 1/2	65	73,03	72,80	73,20	5,41	0,65	60,68	1,15
3	75	101,60	88,70	89,10	6,59	0,79	73,95	1,70
4	100	114,30	113,80	114,80	8,47	1,02	94,83	2,82

D'autres options non approuvées sont également disponibles

- Épaisseurs de paroi (Sch 40/80, SDR9, SDR15.5, SDR17)
- Nervures internes ou externes

Contactez votre représentant pour en savoir plus sur nos produits de tuyauterie en HDPE approuvés et non approuvés par la CSA.

Installation

Les conduits FiberTel doivent être coupés d'équerre, au moyen d'une scie manuelle ou mécanique. Retirez les bords tranchants ou les ébarbures, afin d'obtenir des raccords fiables.

L'assemblage des conduits FiberTel n'exige pas d'outils complexes ni de matériel spécialisé. FiberTel peut s'assembler par fusion thermique, au moyen du matériel standard, ou par raccords à compression.

L'installation de FiberTel peut s'effectuer en tranchée ouverte ou en recourant aux techniques sans tranchée.

Le polyéthylène est un thermoplastique qui se dilate et se contracte selon les variations de température. Si les conduits doivent se contracter, les faire serpenter dans la tranchée. Si, au contraire, on prévoit une dilatation, les installer en ligne droite.

Le fond de la tranchée et les matériaux de remblai doivent être exempts de pierres, cailloux ou autres débris pouvant endommager le tuyau.





Enregistrez votre Guide du Pro dès aujourd'hui!

Télécopiez ce formulaire au (514) 337-7886 et nous vous incluerons à notre liste d'envois.



Sans frais : (866) 473-9462



Télec. : (514) 337-7886



Site web : www.ipexna.com



IPEX

6665, chemin Saint-François
Saint-Laurent (Québec)
H4S 1B6

S.V.P. EN LETTRES MOULÉES

Entreprise

Nom

Titre

Adresse

Ville

Province

Code postal

Téléphone

poste

Télécopieur

Courriel / Site web

Ceci est l'adresse du :

Domicile Bureau Chantier

Genre d'entreprise :

(cochez-en 1 ou 2 qui s'appliquent le mieux)

Genre d'entreprise :

- Distributeur/Grossiste
 Firme d'ingénierie
 Entrepreneur
 Gouvernement
 OEM - Produits manufacturés : _____
 Autres : _____

Secteur d'activité économique ou industriel :

Mes marchés principaux sont (cochez tout ce qui s'applique):

- Commercial Service public
 Résidentiel OEM
 Industriel Institutionnel
 Autre : _____

VENTES ET SERVICE À LA CLIENTÈLE

Appelez IPEX Électrique Inc.

Sans frais : (866) 473-9462

www.ipexna.com

À propos du Groupe de compagnies IPEX

Étant à l'avant-garde des fournisseurs de systèmes de tuyauteries en thermoplastique, le Groupe de compagnies IPEX offre à ses clients l'une des gammes de produits les plus vastes et les plus complètes. La qualité des produits IPEX repose sur une expérience de plus de 50 ans. Ayant son siège social à Montréal et grâce à des usines de fabrication à la fine pointe de la technologie et à des centres de distribution répartis dans toute l'Amérique du Nord, nous avons établi une réputation d'innovation de produits, de qualité, portée sur les utilisateurs et de performance.

Les marchés desservis par le Groupe de produits IPEX sont :

- Les systèmes électriques
- Les télécommunications et les systèmes de tuyauteries pour services publics
- Les systèmes de tuyauteries de procédés industriels
- Les systèmes de tuyauteries pour installations municipales sous pression et à écoulement par gravité
- Les systèmes de tuyauteries mécaniques et pour installations de plomberie
- Les systèmes par électrofusion pour le gaz et l'eau
- Les colles à solvant pour tuyauteries industrielles, de plomberie et électriques
- Les systèmes d'irrigation
- Tuyaux et raccords en PVC, PVCC, PP, PVDF, PE, ABS et PEX

Produits fabriqués par IPEX Électrique Inc.

Cor-Line^{MD}, JBox^{MC}, Inexo^{MD}, Kwikon^{MD}, Monobloc^{MD}, SceptaCon^{MC}, Sceptalight^{MC} et SuperDuct^{MD} sont des marques déposées de IPEX Branding Inc.

www.ipexna.com

Cette brochure est publiée de bonne foi et les renseignements qu'elle contient sont considérés comme fiables. Cependant, elle ne formule aucune déclaration et/ou garantie, de quelque façon que ce soit, sur les renseignements et suggestions qui y sont contenus. Les données présentées résultent d'essais en laboratoire et de l'expérience sur le terrain.

Cependant, une politique d'amélioration continue des produits et, en conséquence, les caractéristiques et/ou les spécifications de ces produits peuvent être modifiées sans préavis.